

---

КВАРТИРА В ЖК ПРИТЯЖЕНИЕ

---

ONLY

## СПИСОК ЧЕРТЕЖЕЙ

№ макета	Имя макета
	Список чертежей
1	Лист
2	Обмерочный чертеж
3	План с расстановкой мебели
4	План с расстановкой мебели 3D 01
5	План с расстановкой мебели 3D 01
6	План привязки проектируемых перегородок
7	План демонтажа
8	План электрики
9	Схема включения
10	План размещения светильников
11	План вентиляции и кондиционирования
12	План потолков
13	План полов
14	План теплых полов
15	Развертка Сан.узел
16	Развертка Кухня
17	Развертка Гостиная
18	Развертка Спальня
19	Развертка Балкон

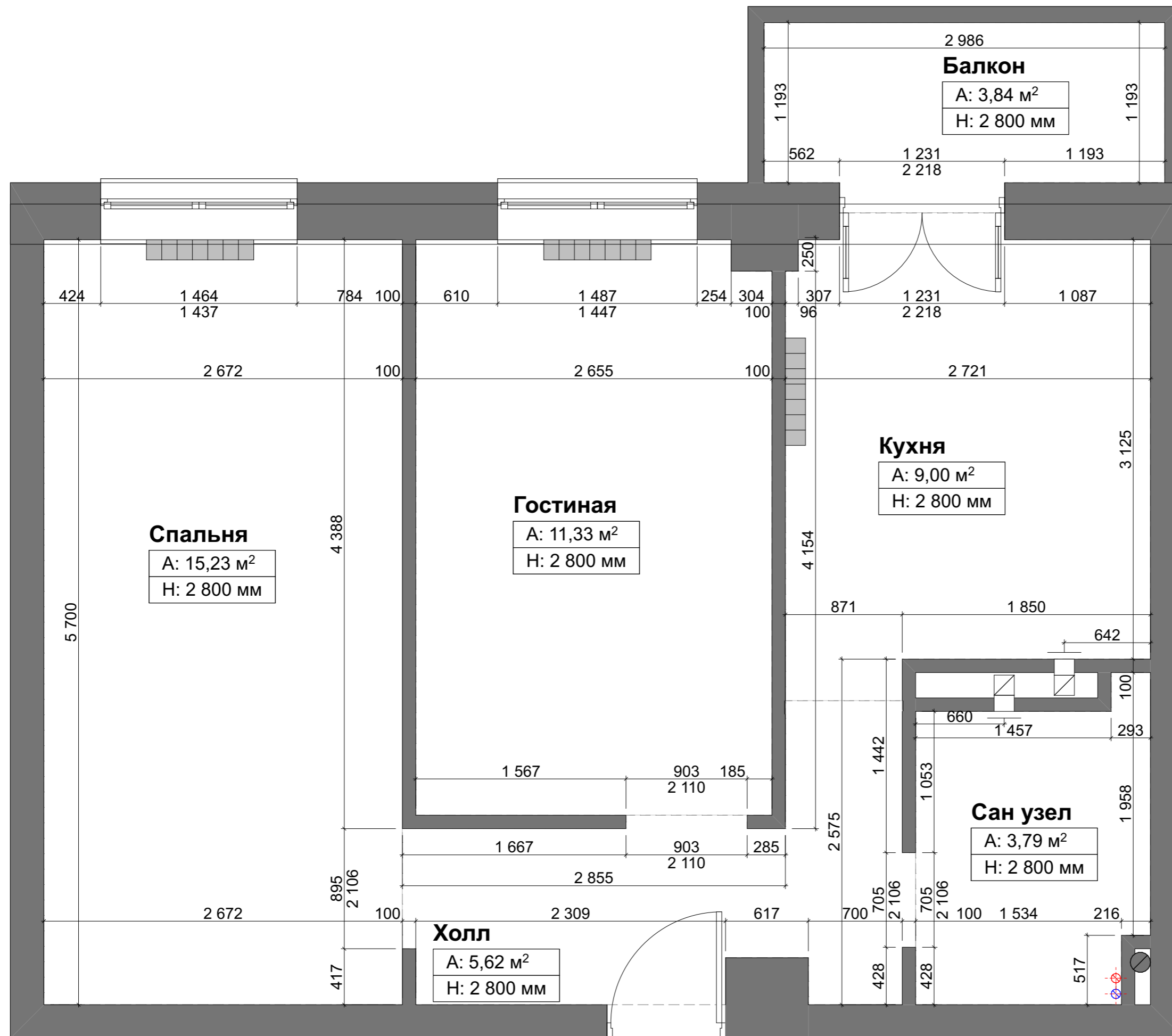

- Существующие конструкции
- Горячая и холодная вода
- Вент.канал
- Канализация
- Радиатор отопления

**ПРИМЕЧАНИЯ**

Замеры производились в помещениях с черновой отделкой. Финишная отделка отсутствует. Перегородки возведены из газобетонных блоков.  
 Покрытие пола - стяжка цементно - песчаная.  
 Покрытие потолка - монолитная плита перекрытия.

Здание монолитно-кирпичное.  
 Год постройки: 2018  
 Этаж: 7.  
 Лифты: один пассажирский, один грузовой



**ЭКСПЛИКАЦИЯ**

№ Зоны	Наименование	Площадь
01	Сан узел	3,79
02	Кухня	9,00
03	Балкон	3,84
04	Гостиная	11,33
05	Спальня	15,23
06	Холл	5,62
		<b>48,81 м²</b>

**УСЛОВНЫЕ ОБОЗНАЧЕНИЯ**

-  Существующие несущие конструкции
-  Проектируемые конструкции из кирпича
-  Проектируемые конструкции из ГКЛВ
-  Канализация
-  Горячая и холодная вода
-  Вент.канал
-  Радиатор отопления

**ПРИМЕЧАНИЯ**

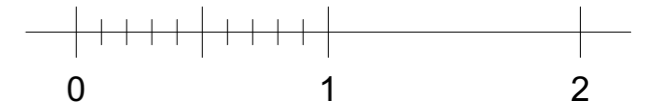

**ЭКСПЛИКАЦИЯ**

№ Зоны	Название зоны	Измеряемая площадь
01	Гостиная - кухня	17,46
02	Холл	6,93
03	Сан узел	5,40
04	Спальня	14,88
05	Балкон	3,57
		<b>48,24 м<sup>2</sup></b>

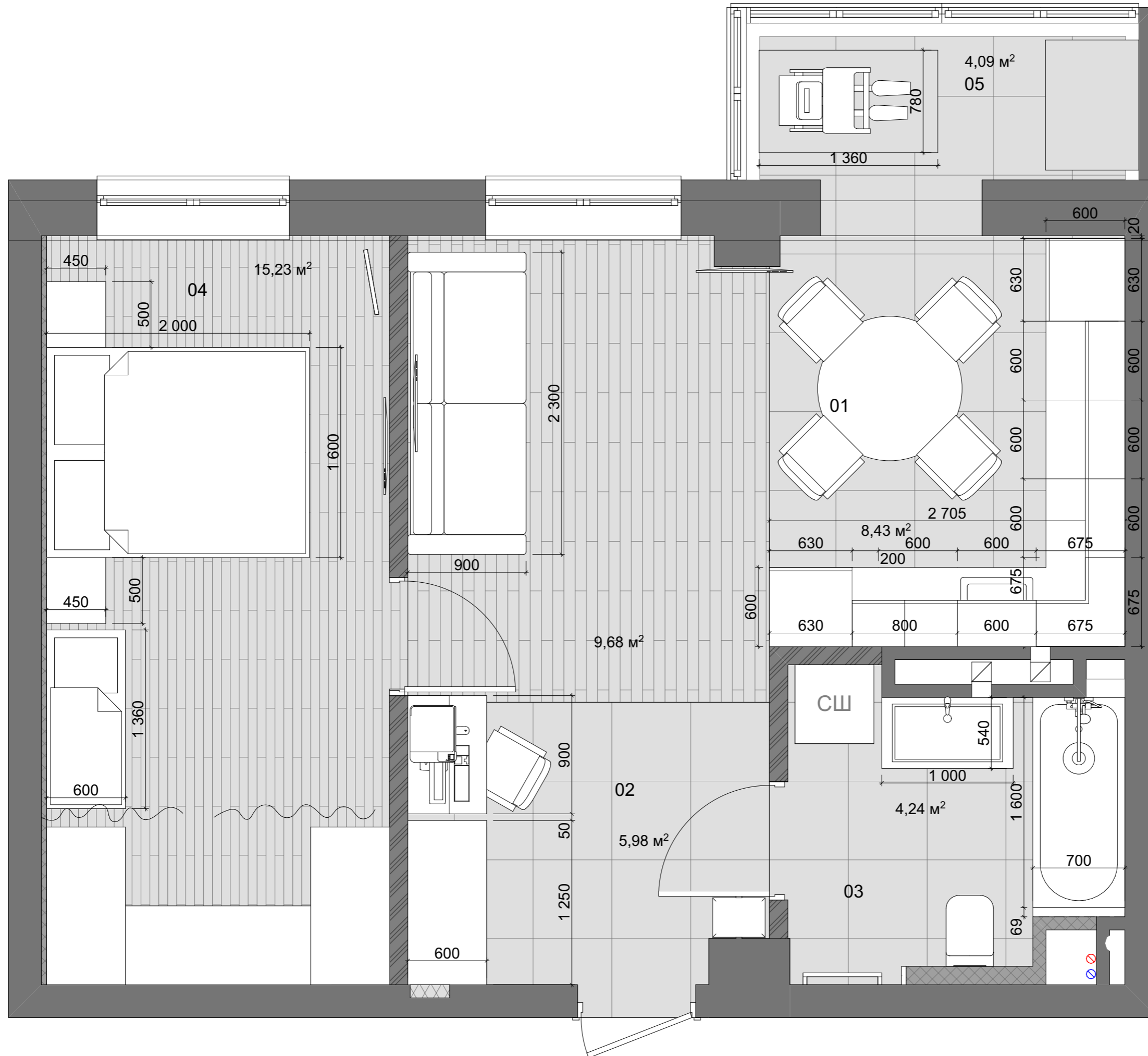

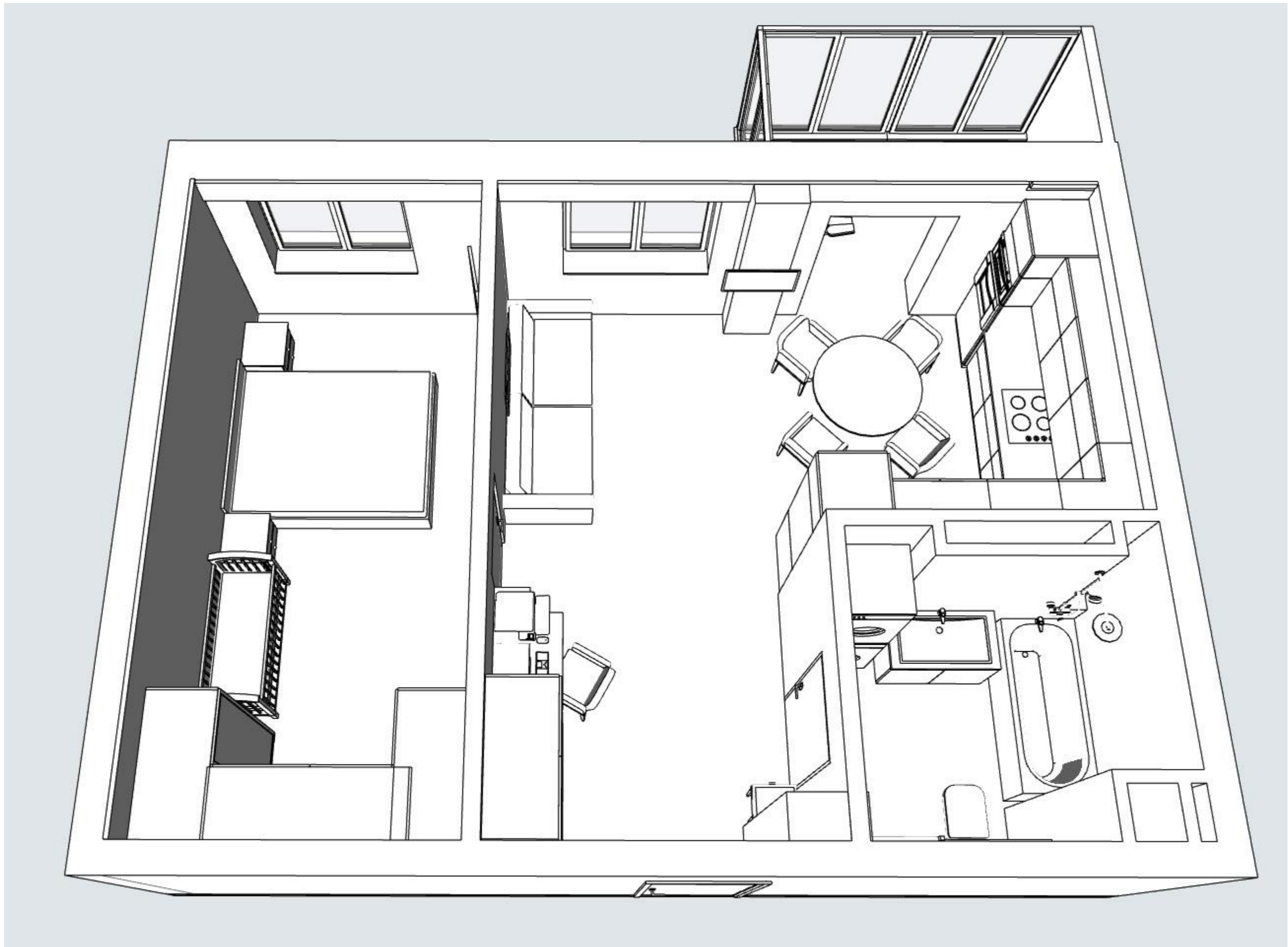



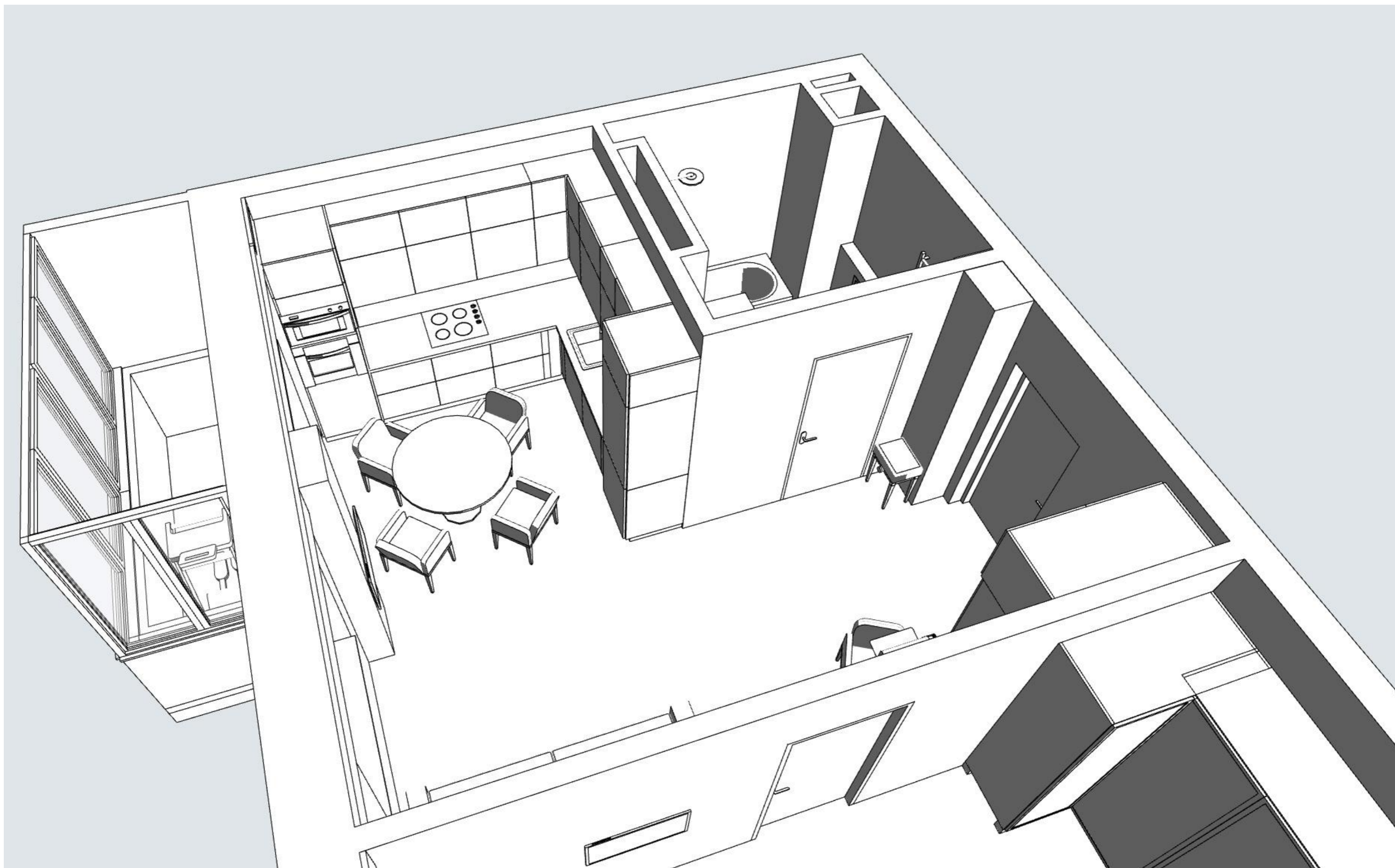

**УСЛОВНЫЕ ОБОЗНАЧЕНИЯ**

-  Существующие несущие конструкции
-  Проектируемые конструкции из кирпича
-  Проектируемые конструкции из ГКЛВ
-  Канализация
-  Горячая и холодная вода
-  Вент.канал
-  Радиатор отопления

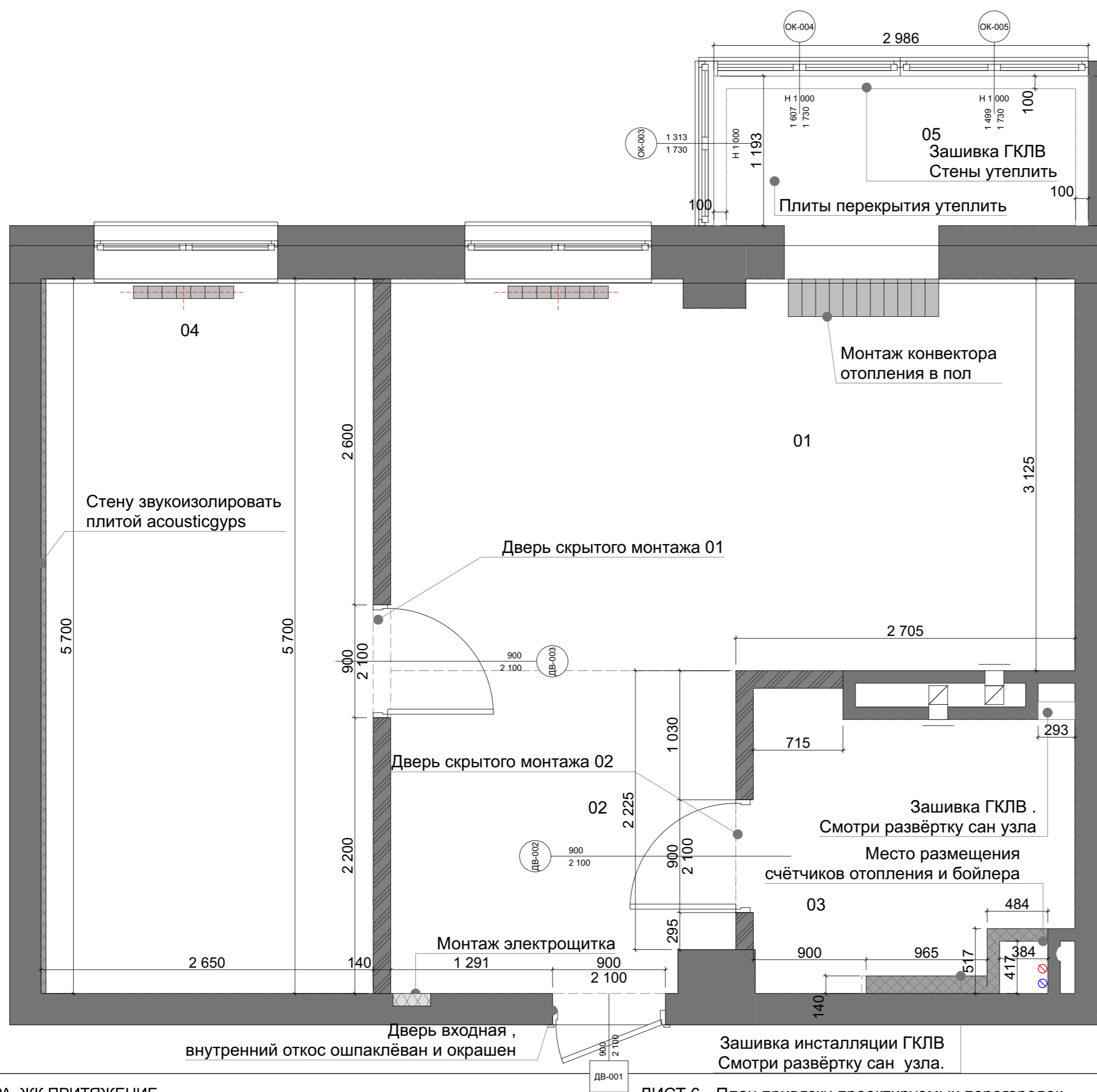

**ПРИМЕЧАНИЯ**

В квартире производится замена входной двери, радиаторов отопления, электрического щитка, окон. Стены и перекрытия на балконе требуется утеплить. Стену в спальне звукоизолировать. За отметку 0.00 взят уровень чистого пола (финишное покрытие). Перед монтажом дверей и окон необходимо произвести уточняющие замеры.

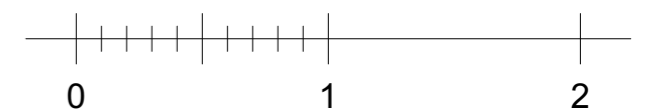

**ЭКСПЛИКАЦИЯ**

№ Зоны	Название зоны	Измеряемая площадь
01	Гостиная - кухня	17,46
02	Холл	6,93
03	Сан узел	5,40
04	Спальня	14,88
05	Балкон	3,57
		<b>48,24 м<sup>2</sup></b>

14.11.2018

УСЛОВНЫЕ ОБОЗНАЧЕНИЯ

- Существующие несущие конструкции
- Проектируемые конструкции из кирпича
- Проектируемые конструкции из ГКЛВ
- ⊗ Канализация
- ⊕ Горячая и холодная вода
- Вент.канал

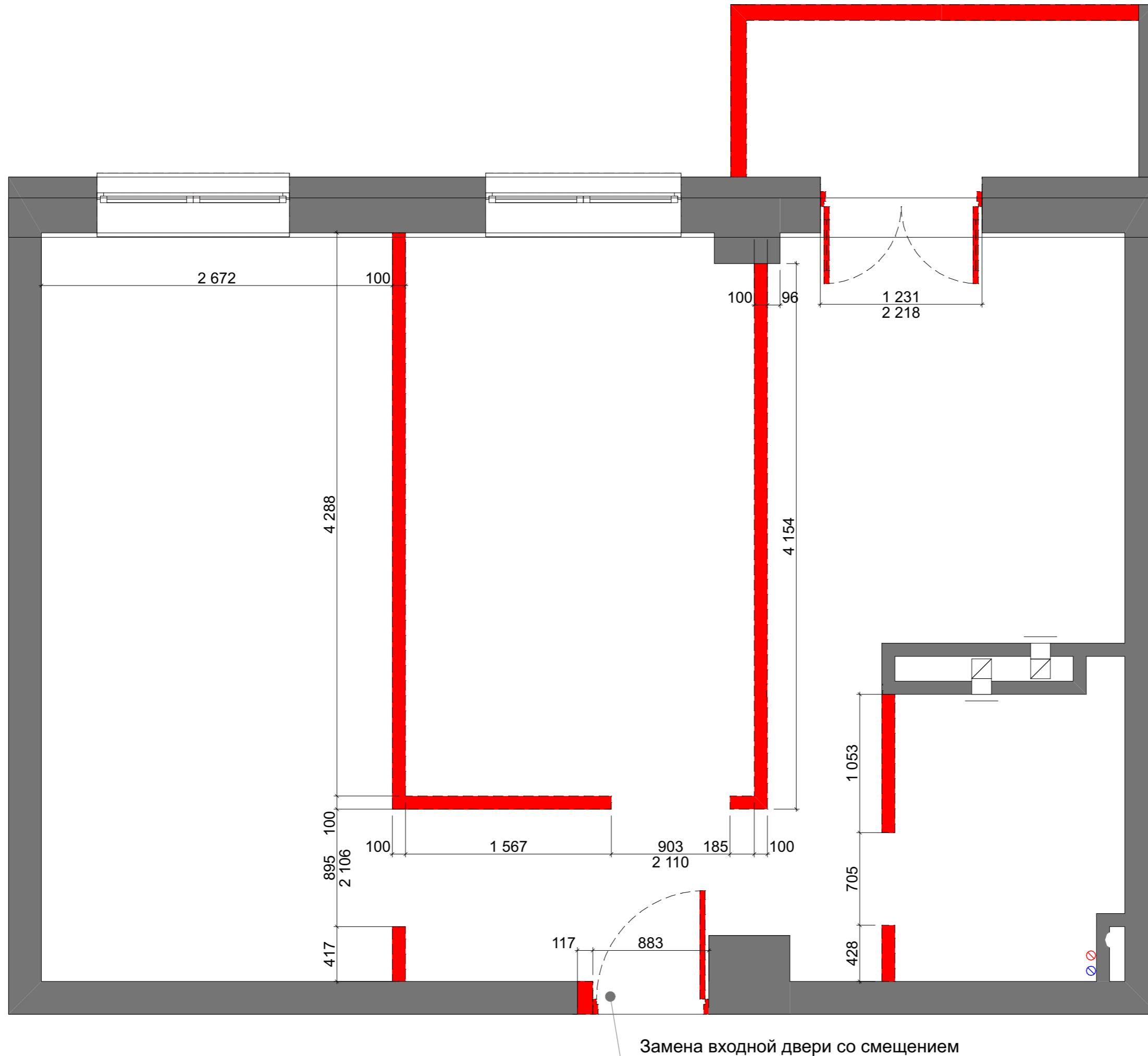

ПРИМЕЧАНИЯ

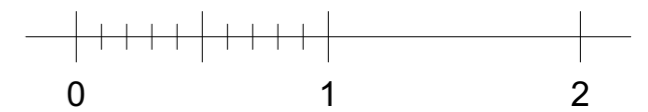

ЭКСПЛИКАЦИЯ

№ Зоны	Название зоны	Измеряемая площадь
01	Гостиная - кухня	17,46
02	Холл	6,93
03	Сан узел	5,40
04	Спальня	14,88
05	Балкон	3,57
		<b>48,24 м<sup>2</sup></b>

14.11.2018



# УСЛОВНЫЕ ОБОЗНАЧЕНИЯ РОЗЕТОК И ВЫКЛЮЧАТЕЛЕЙ

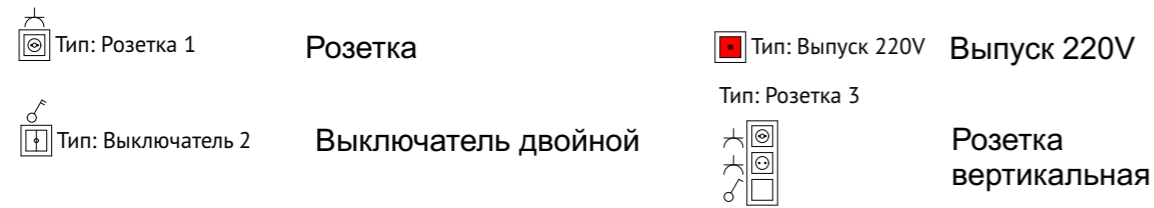

## УСЛОВНЫЕ ОБОЗНАЧЕНИЯ

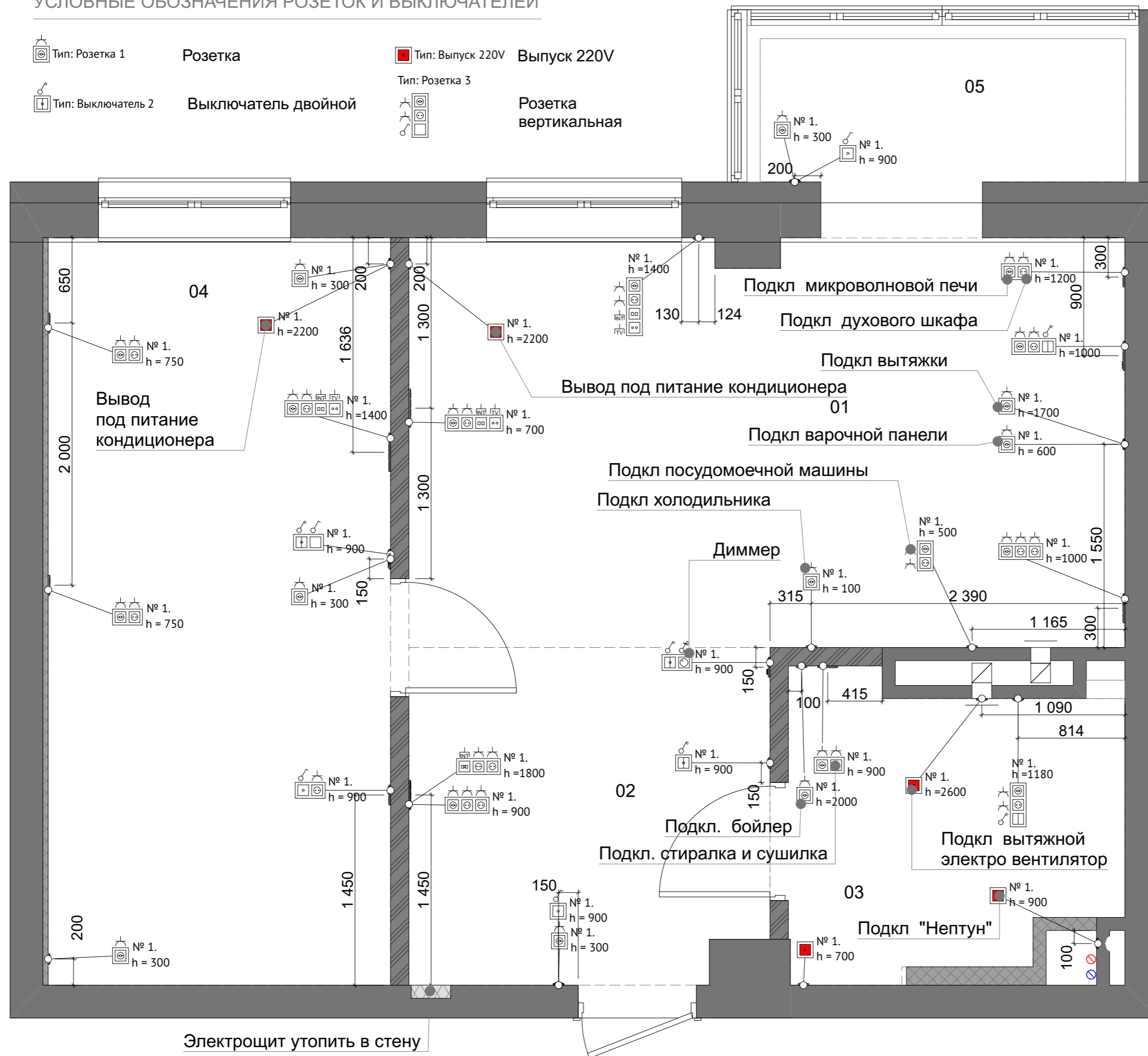
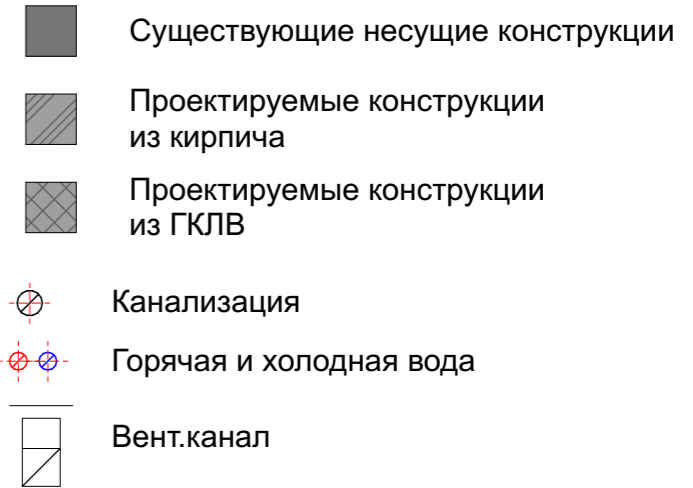

## ПРИМЕЧАНИЯ

Проводку вести скрытым способом в гофра.



## ЭКСПЛИКАЦИЯ

№ Зоны	Название зоны	Измеряемая площадь
01	Гостиная - кухня	17,46
02	Холл	6,93
03	Сан узел	5,40
04	Спальня	14,88
05	Балкон	3,57
		<b>48,24 м²</b>

14.11.2018

УСЛОВНЫЕ ОБОЗНАЧЕНИЯ

- Существующие несущие конструкции
- Проектируемые конструкции из кирпича
- Проектируемые конструкции из ГКЛВ
- Канализация
- Горячая и холодная вода
- Вент.канал
- Радиатор отопления

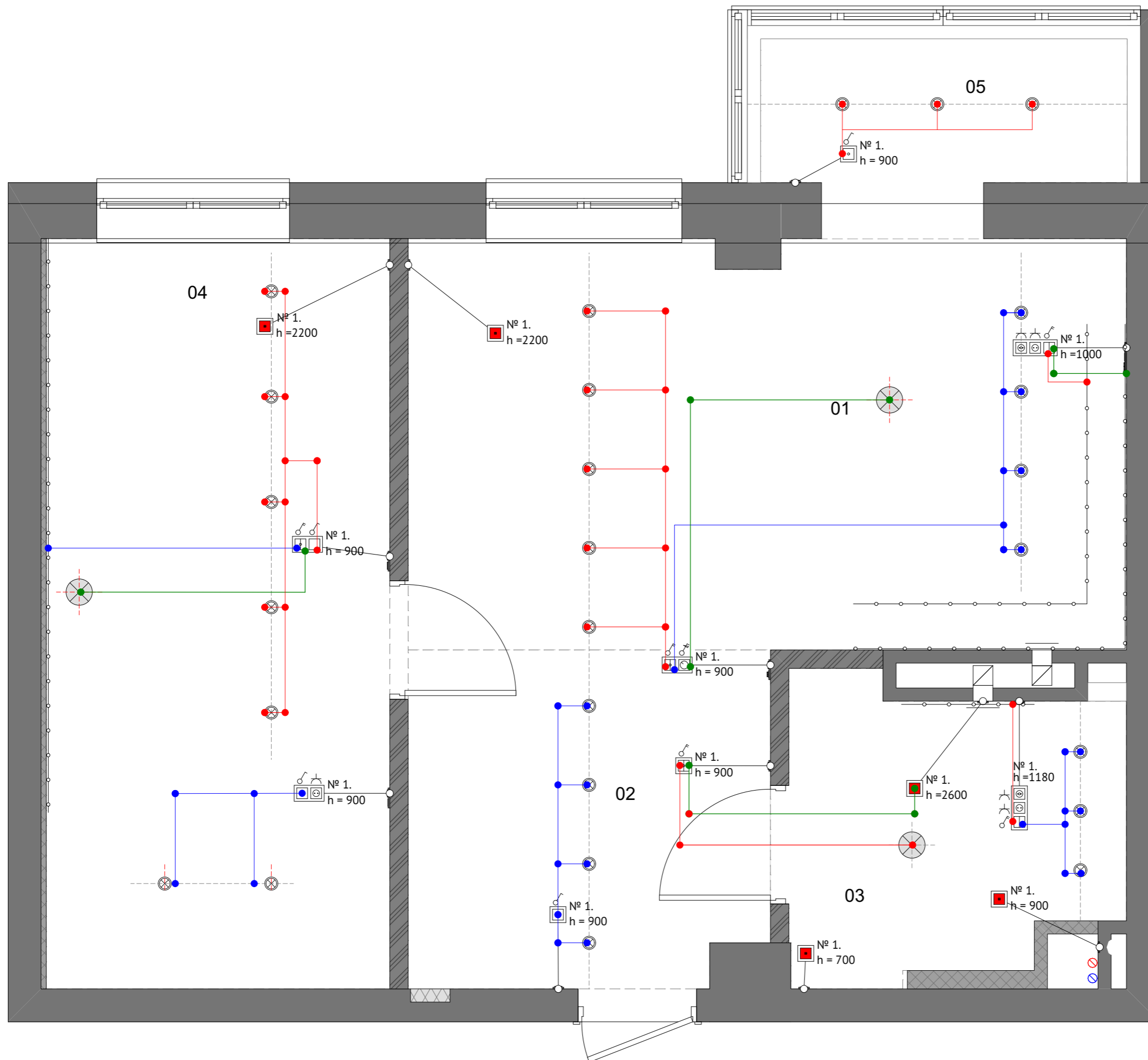

ПРИМЕЧАНИЯ

Чертеж является схематическим обозначением групп включения и не является указанием к прокладке трасс.

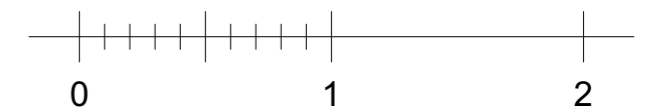

ЭКСПЛИКАЦИЯ

№ Зоны	Название зоны	Измеряемая площадь
01	Гостиная - кухня	17,46
02	Холл	6,93
03	Сан узел	5,40
04	Спальня	14,88
05	Балкон	3,57
		<b>48,24 м<sup>2</sup></b>

14.11.2018

УСЛОВНЫЕ ОБОЗНАЧЕНИЯ

-  Существующие несущие конструкции
-  Проектируемые конструкции из кирпича
-  Проектируемые конструкции из ГКЛВ
-  Канализация
-  Горячая и холодная вода
-  Вент.канал
-  Радиатор отопления

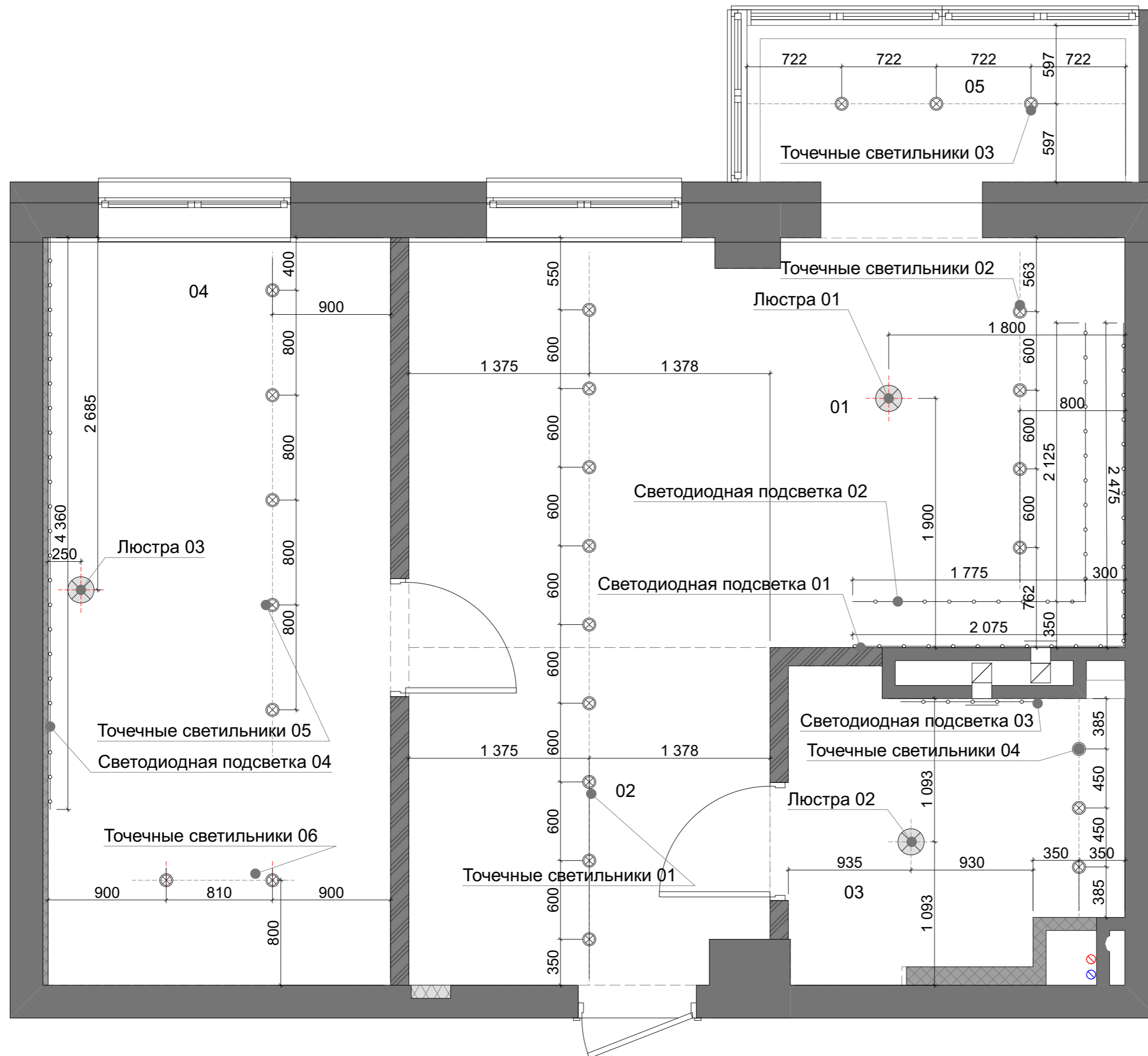

ПРИМЕЧАНИЯ

Предусмотреть размещение крюков для люстр

ЭКСПЛИКАЦИЯ

№ Зоны	Название зоны	Измеряемая площадь
01	Гостиная - кухня	17,46
02	Холл	6,93
03	Сан узел	5,40
04	Спальня	14,88
05	Балкон	3,57
		<b>48,24 м<sup>2</sup></b>

14.11.2018

УСЛОВНЫЕ ОБОЗНАЧЕНИЯ

-  Существующие несущие конструкции
-  Проектируемые конструкции из кирпича
-  Проектируемые конструкции из ГКЛВ
-  Канализация
-  Горячая и холодная вода
-  Вент.канал
-  Радиатор отопления

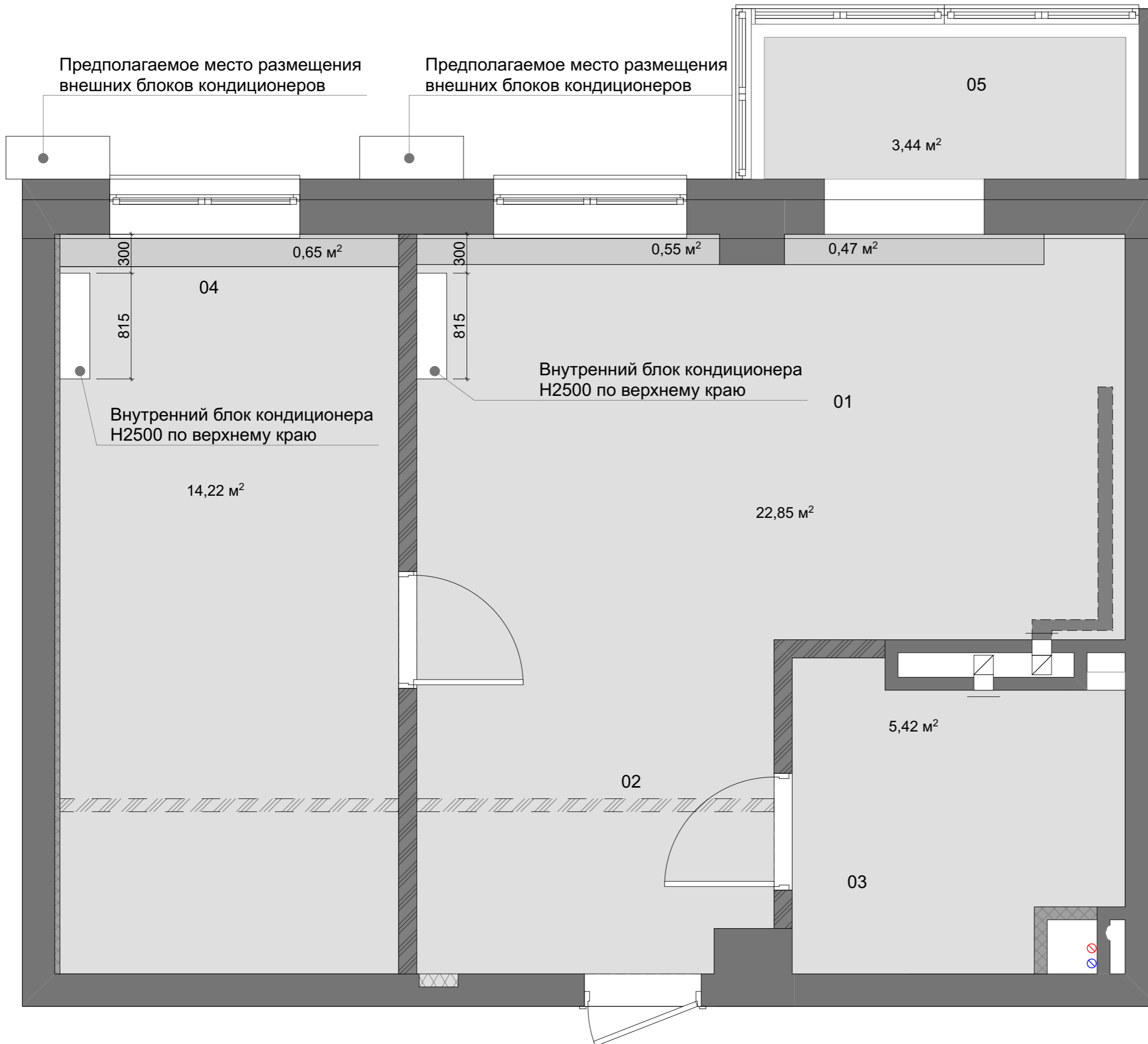

ПРИМЕЧАНИЯ









ЭКСПЛИКАЦИЯ

№ Зоны	Название зоны	Измеряемая площадь
01	Гостиная - кухня	17,46
02	Холл	6,93
03	Сан узел	5,40
04	Спальня	14,88
05	Балкон	3,57
		<b>48,24 м²</b>

14.11.2018

**УСЛОВНЫЕ ОБОЗНАЧЕНИЯ**

-  Существующие несущие конструкции
-  Проектируемые конструкции из кирпича
-  Проектируемые конструкции из ГКЛВ
-  Канализация
-  Горячая и холодная вода
-  Вент.канал
-  Радиатор отопления

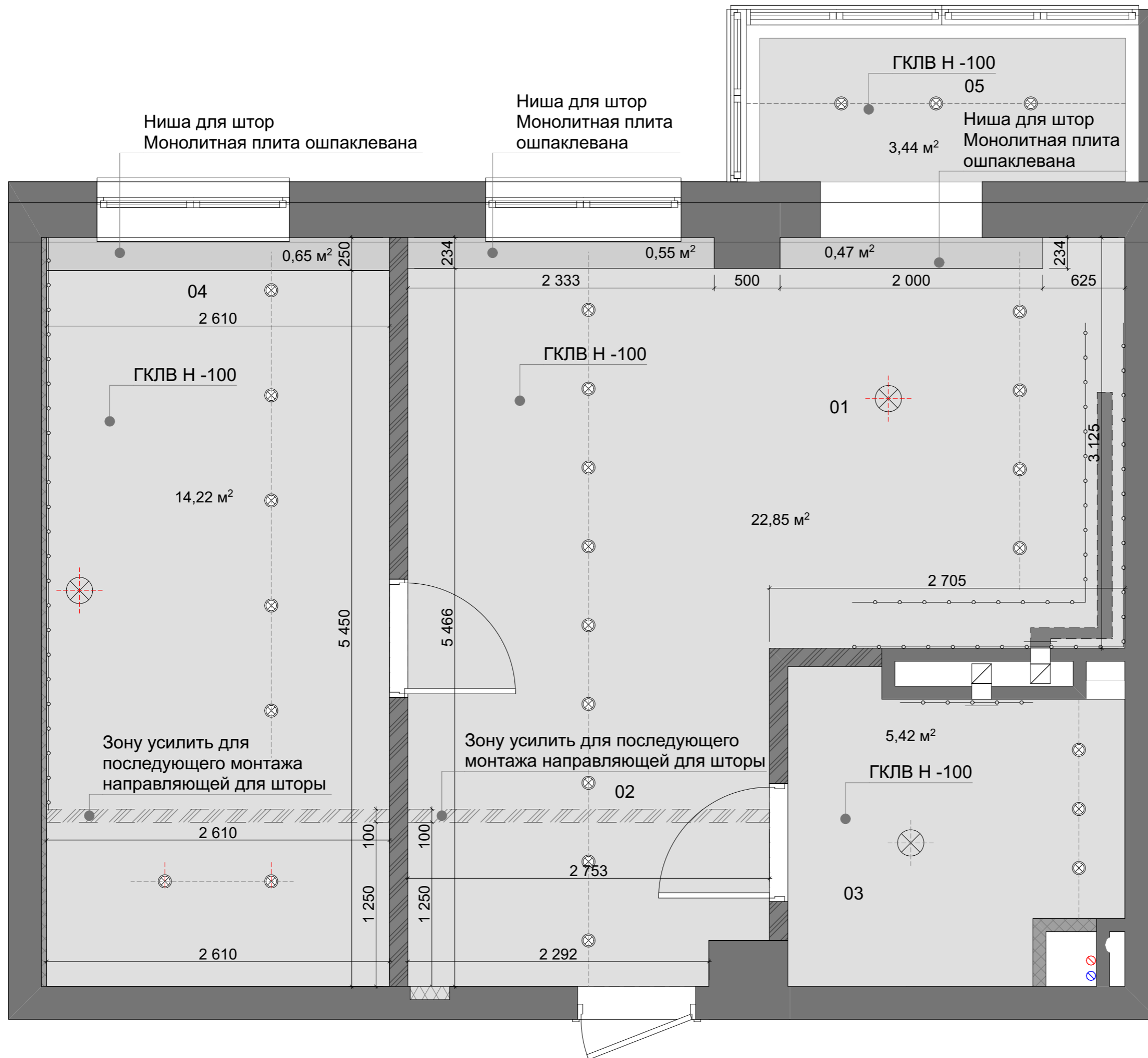

**ПРИМЕЧАНИЯ**

Высотные размеры даны от плиты перекрытия следующего этажа



**ЭКСПЛИКАЦИЯ**

№ Зоны	Название зоны	Измеряемая площадь
01	Гостиная - кухня	17,46
02	Холл	6,93
03	Сан узел	5,40
04	Спальня	14,88
05	Балкон	3,57
		<b>48,24 м²</b>

14.11.2018



УСЛОВНЫЕ ОБОЗНАЧЕНИЯ

-  Существующие несущие конструкции
-  Проектируемые конструкции из кирпича
-  Проектируемые конструкции из ГКЛВ
-  Канализация
-  Горячая и холодная вода
-  Вент.канал
-  Радиатор отопления

ПРИМЕЧАНИЯ

Толщины напольных покрытий уточнить по факту

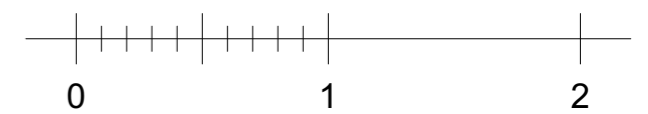

ЭКСПЛИКАЦИЯ

№ Зоны	Название зоны	Измеряемая площадь
01	Гостиная - кухня	17,46
02	Холл	6,93
03	Сан узел	5,40
04	Спальня	14,88
05	Балкон	3,57
		<b>48,24 м<sup>2</sup></b>

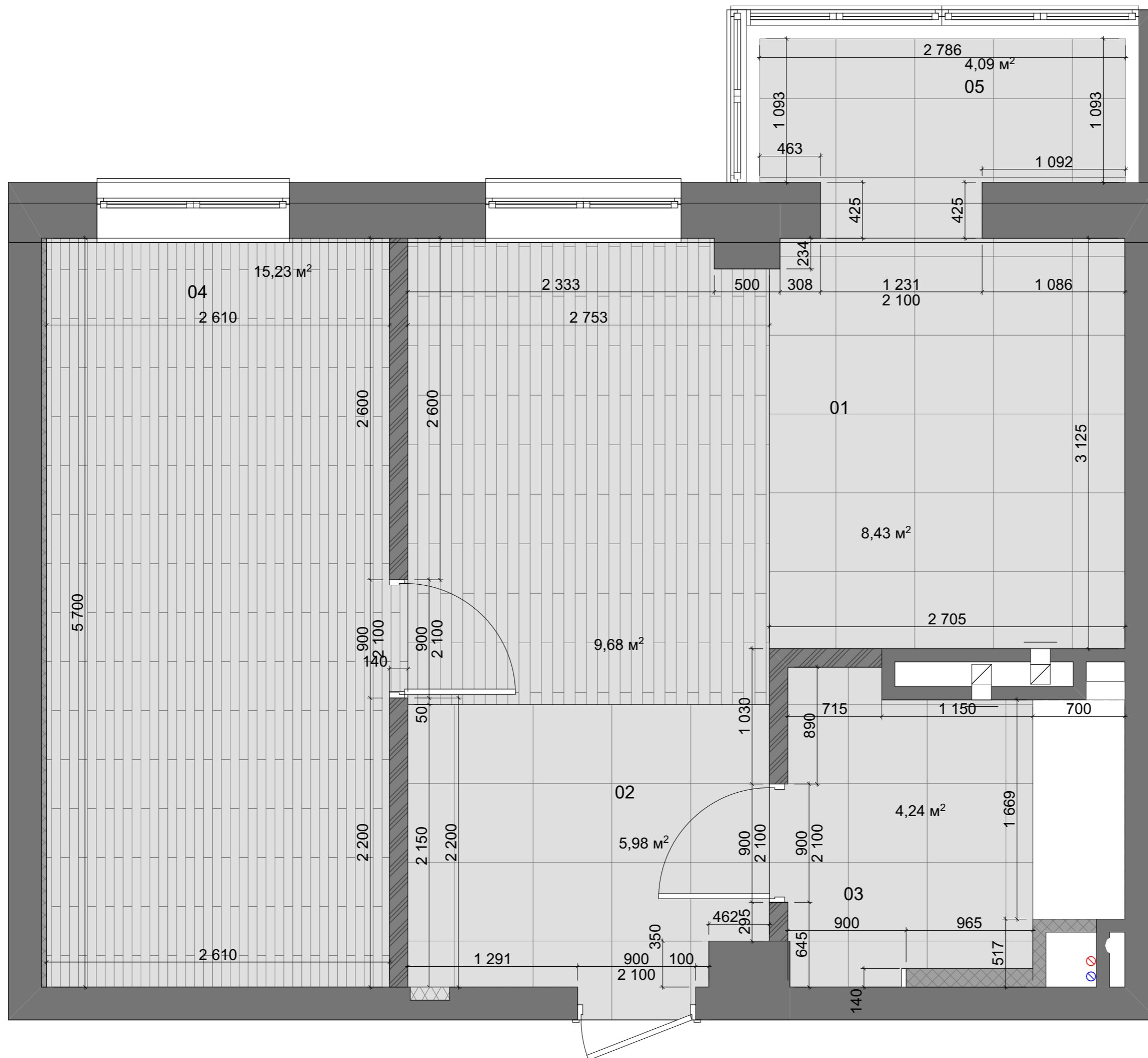

**УСЛОВНЫЕ ОБОЗНАЧЕНИЯ**

-  Существующие несущие конструкции
-  Проектируемые конструкции из кирпича
-  Проектируемые конструкции из ГКЛВ
-  Канализация
-  Горячая и холодная вода
-  Вент.канал
-  Радиатор отопления

**ПРИМЕЧАНИЯ**

В квартире производится монтаж электрического тёплого пола

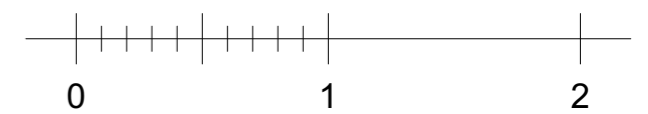

**ЭКСПЛИКАЦИЯ**

№ Зоны	Название зоны	Измеряемая площадь
01	Гостиная - кухня	17,46
02	Холл	6,93
03	Сан узел	5,40
04	Спальня	14,88
05	Балкон	3,57
		<b>48,24 м<sup>2</sup></b>

14.11.2018



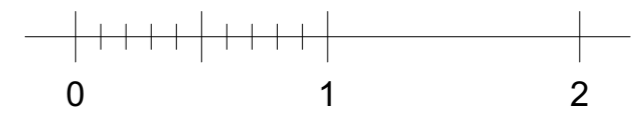
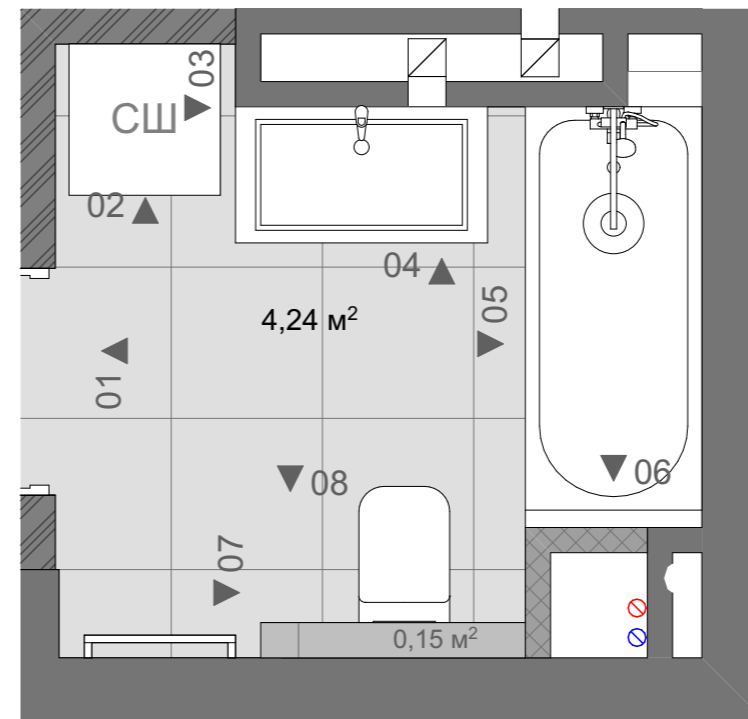
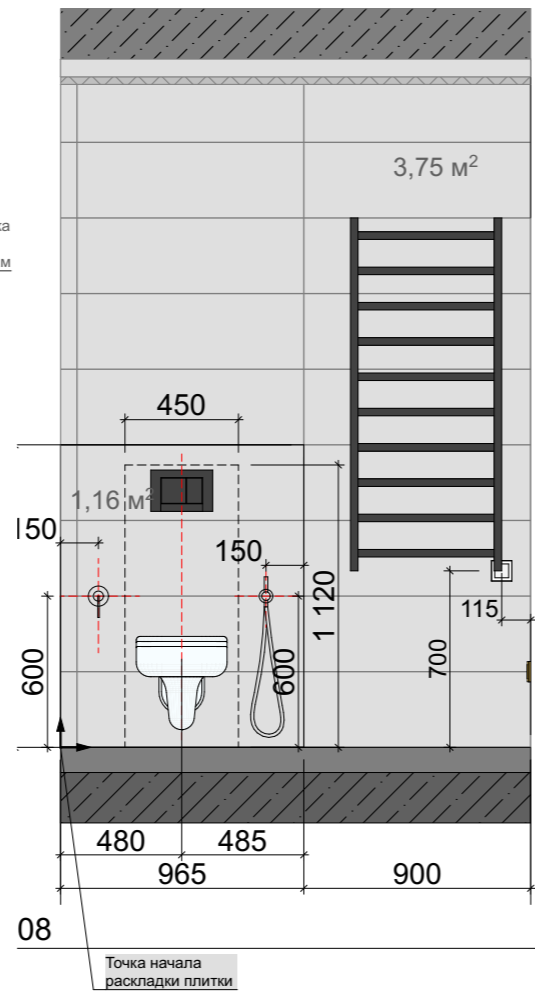
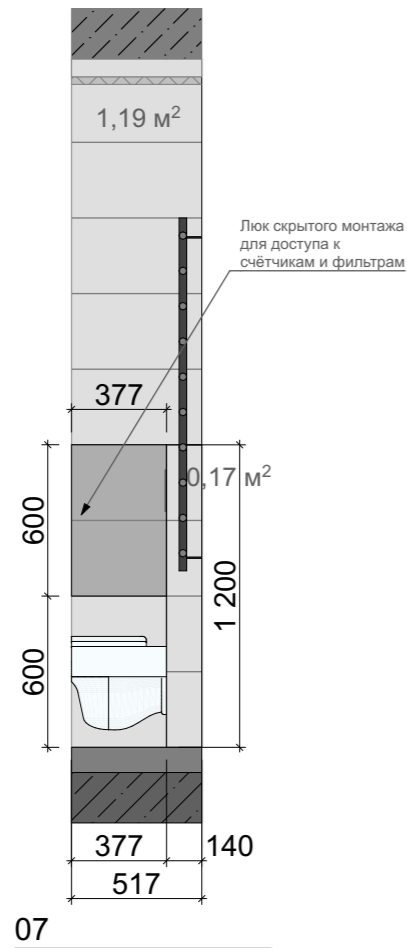
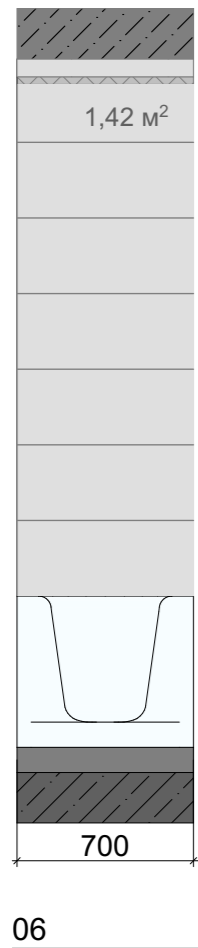
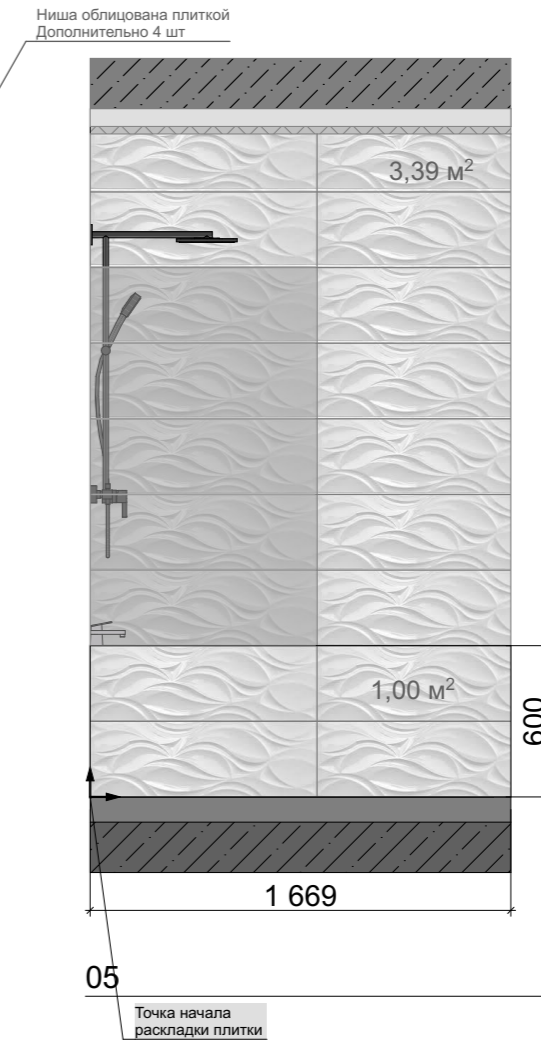
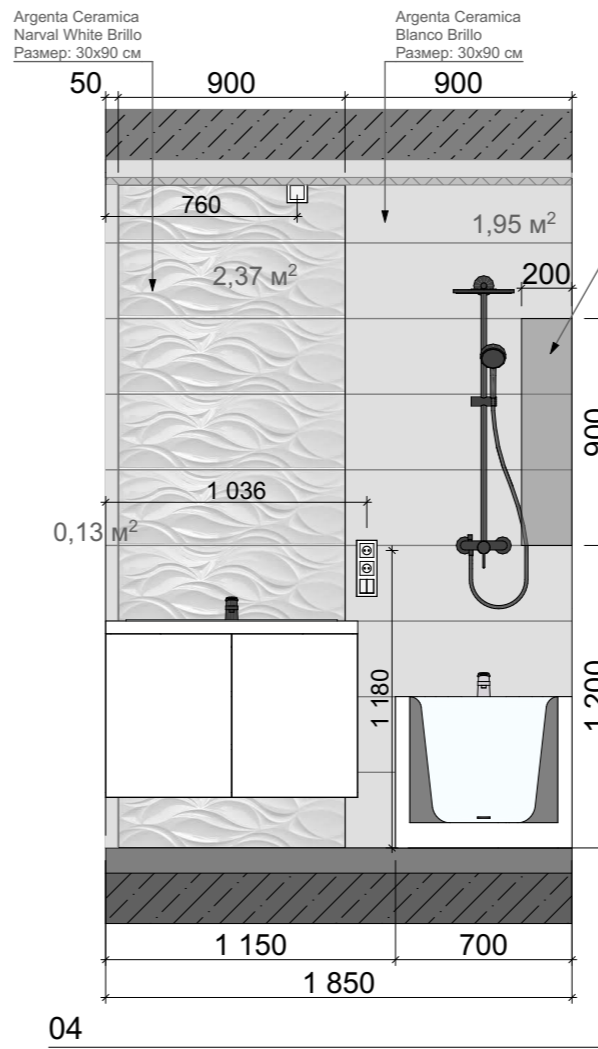
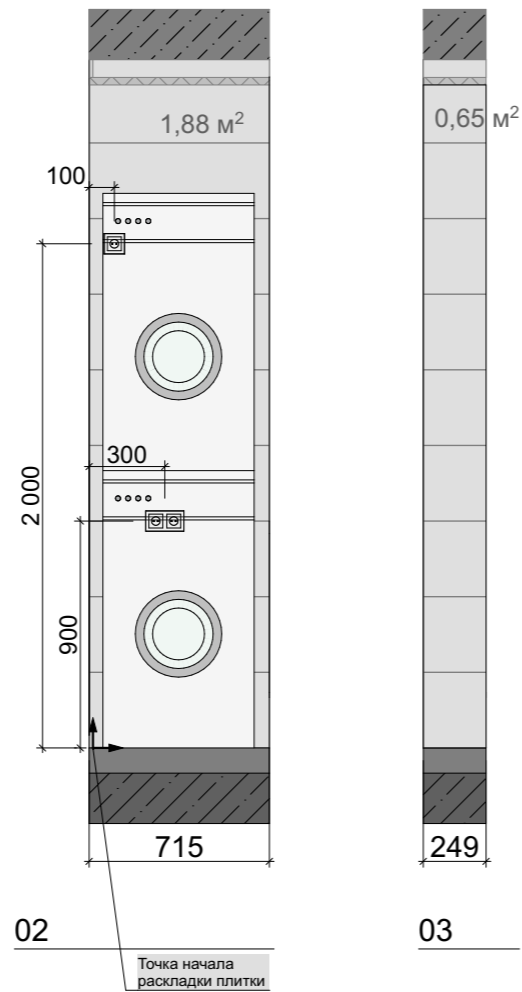
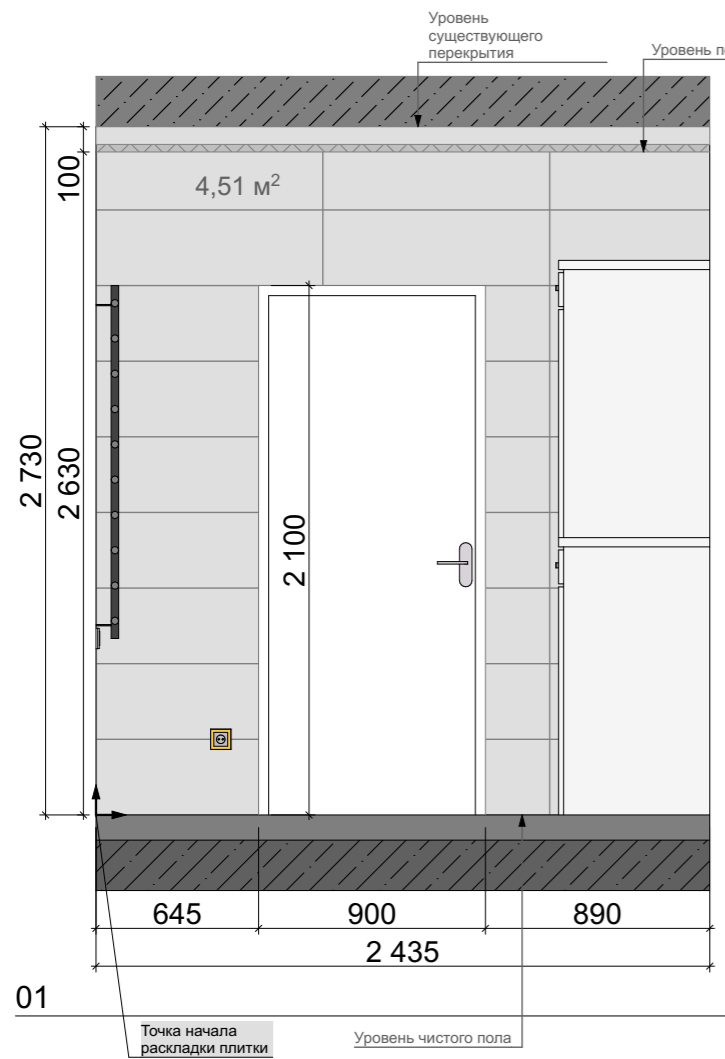

- 
 Argenta Ceramica Blancos Blanco Brillo  
 Размер: 30x90 см  
 Артикул: п057859  
 S=16,7 м²
- 
 Argenta Ceramica Blancos Narval White Brillo  
 Размер: 30x90 см  
 Артикул: п057903  
 S=6,76 м²

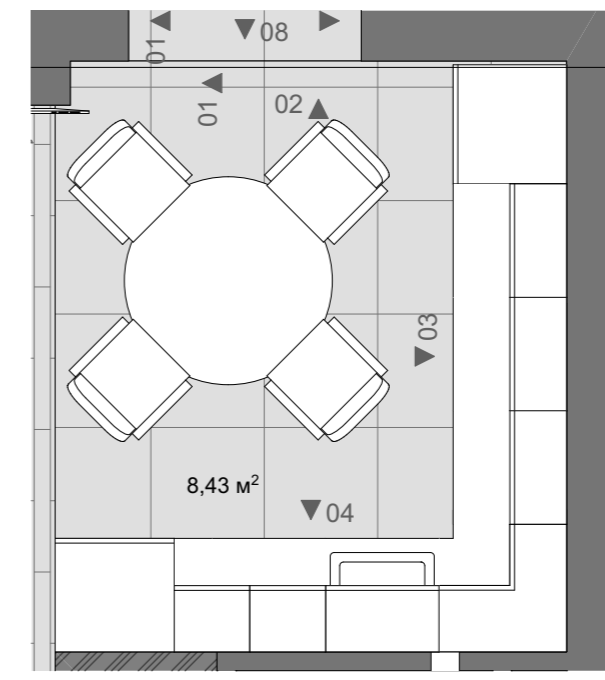
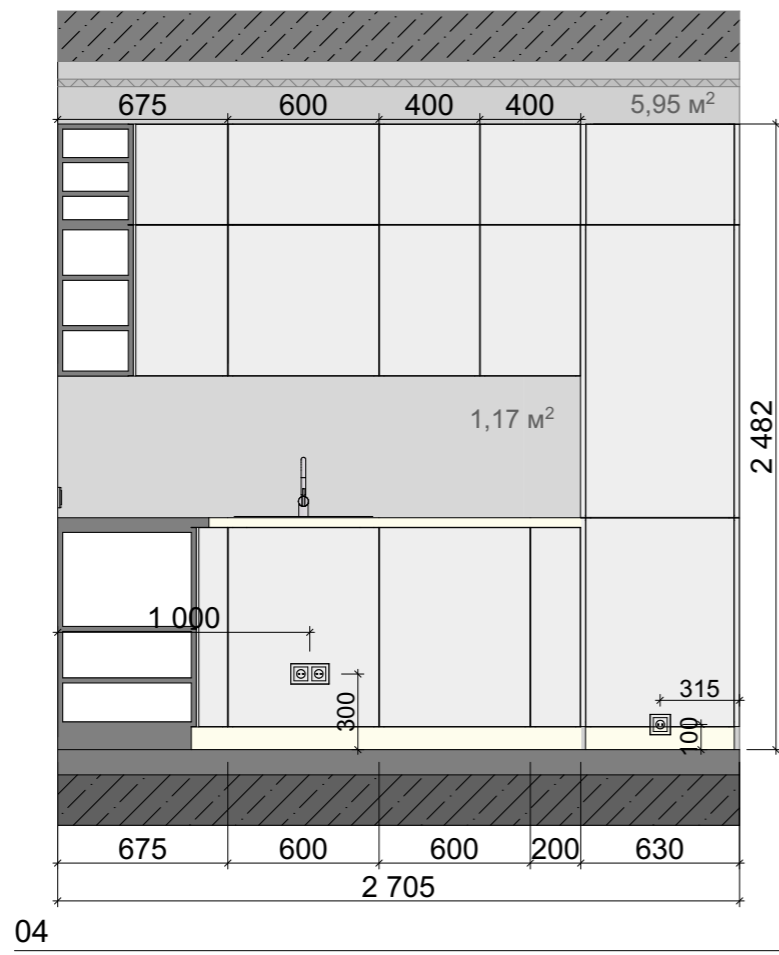
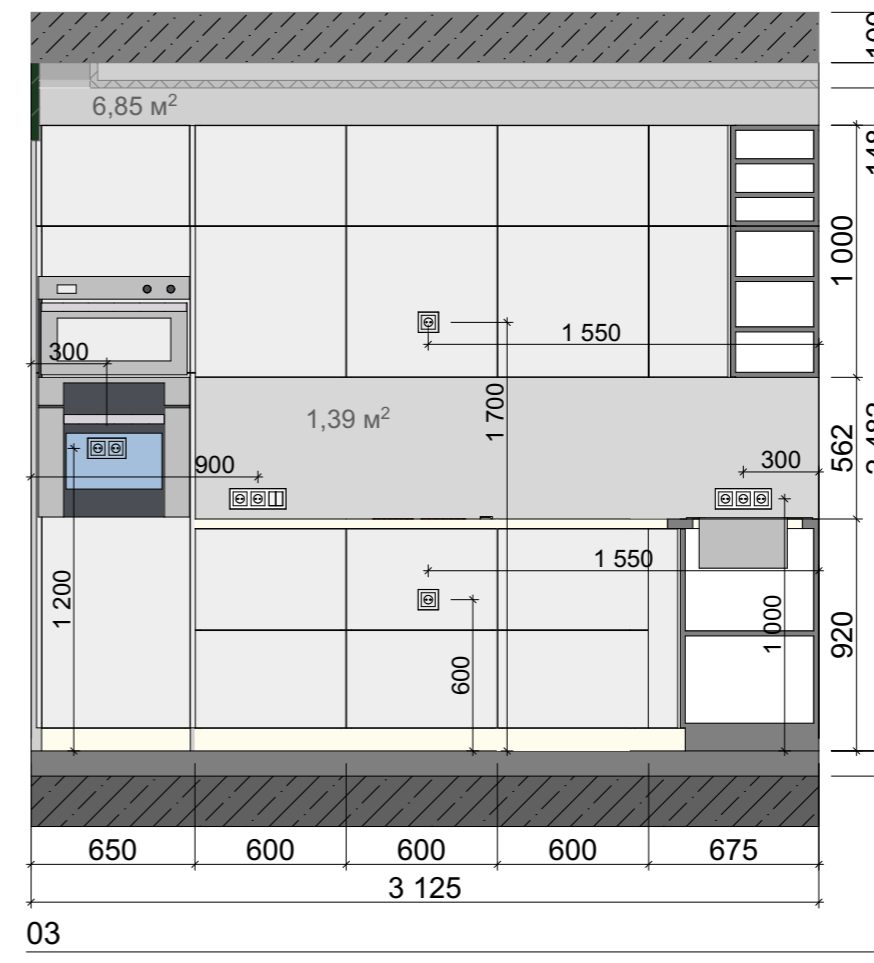
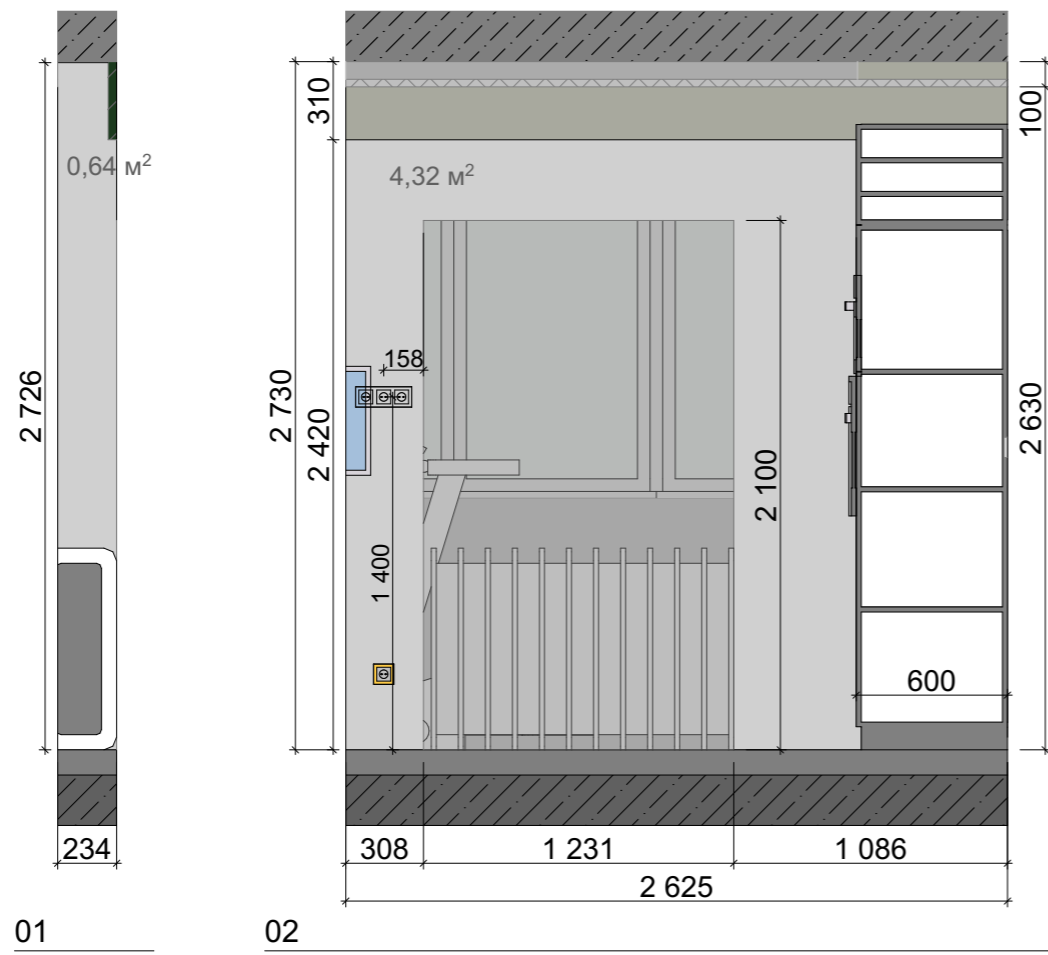

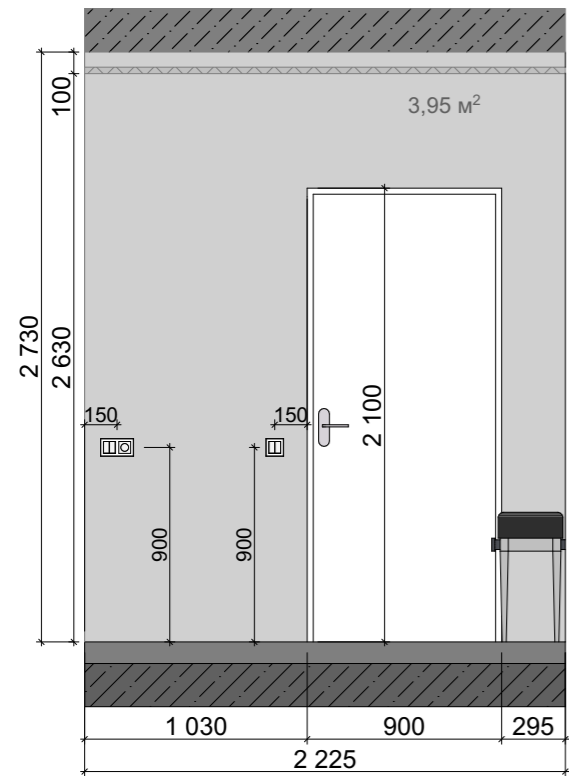

01



02



03

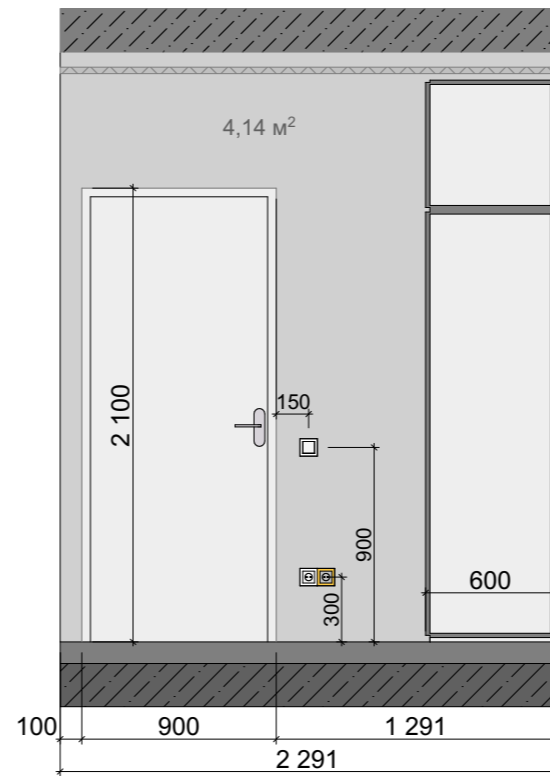

04

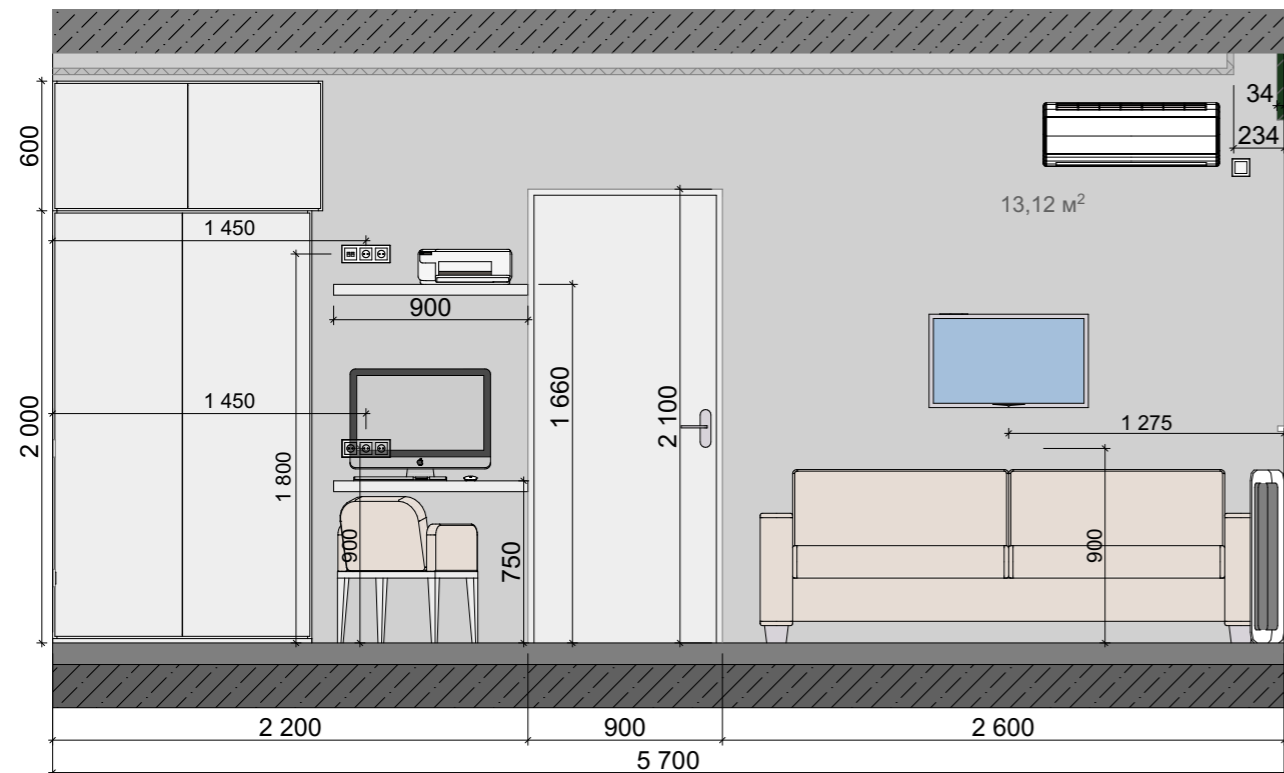

05

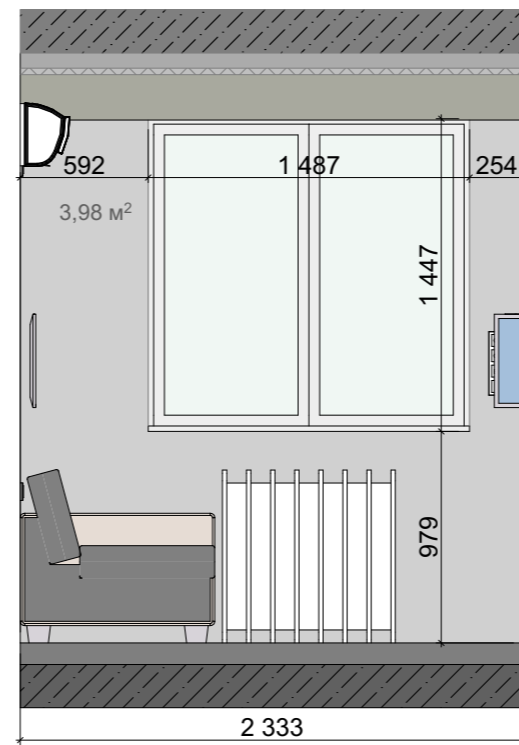

06

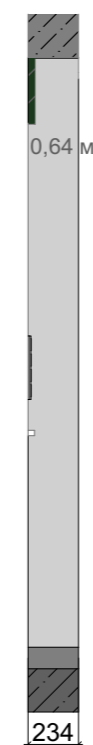

07

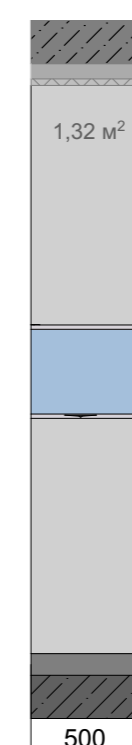

08

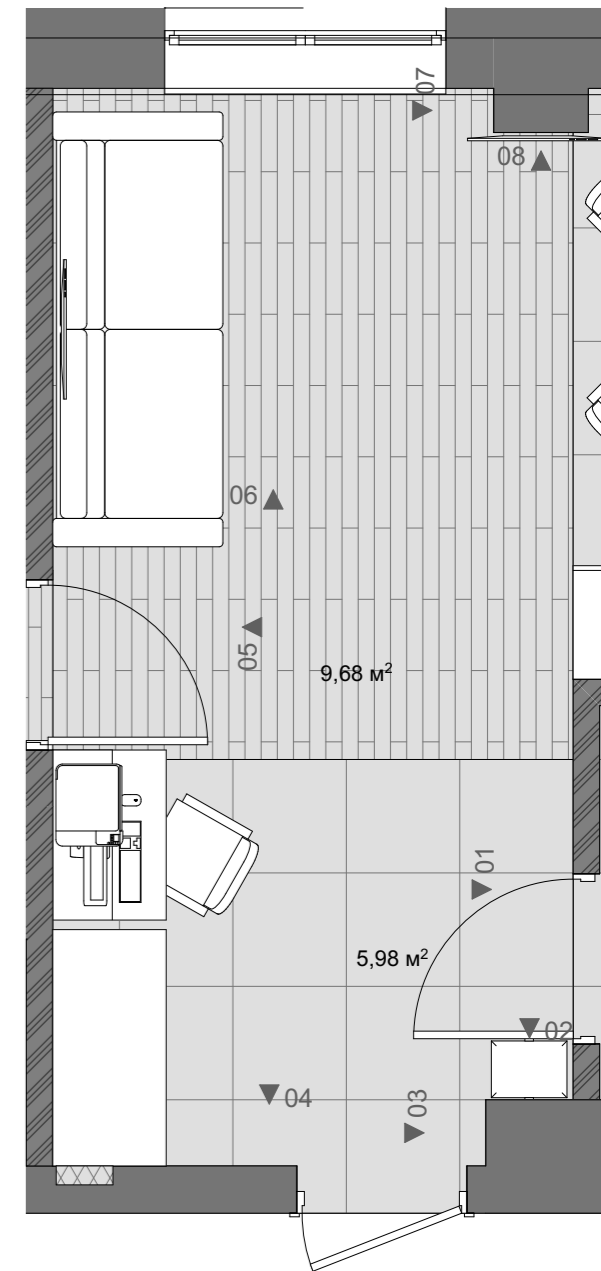



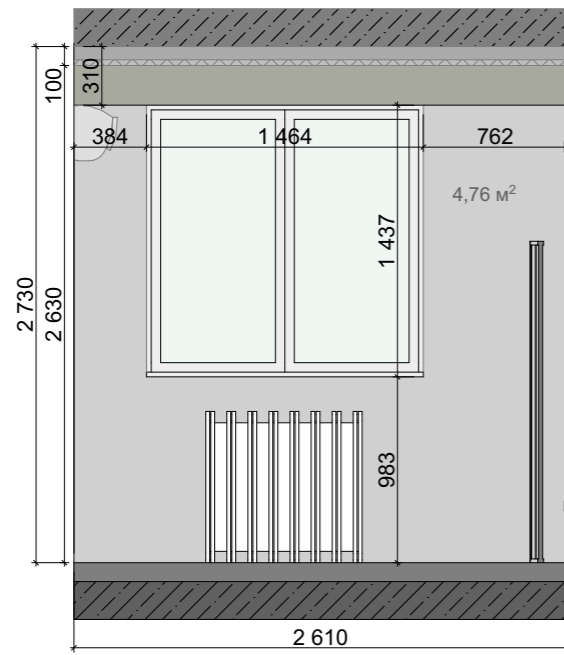

01

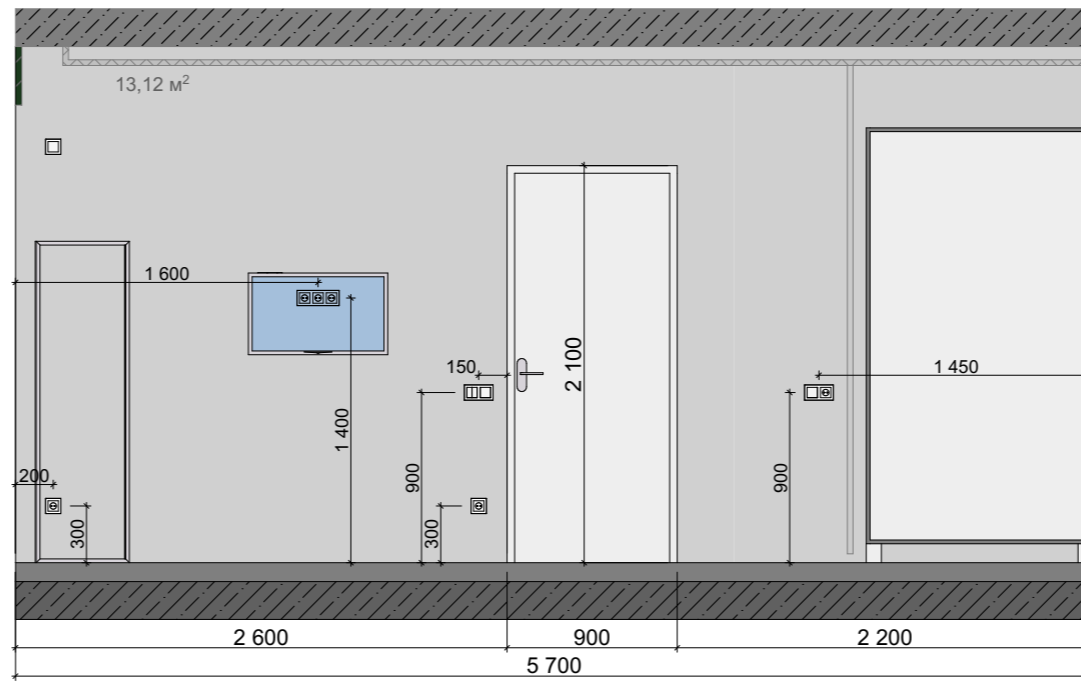

02

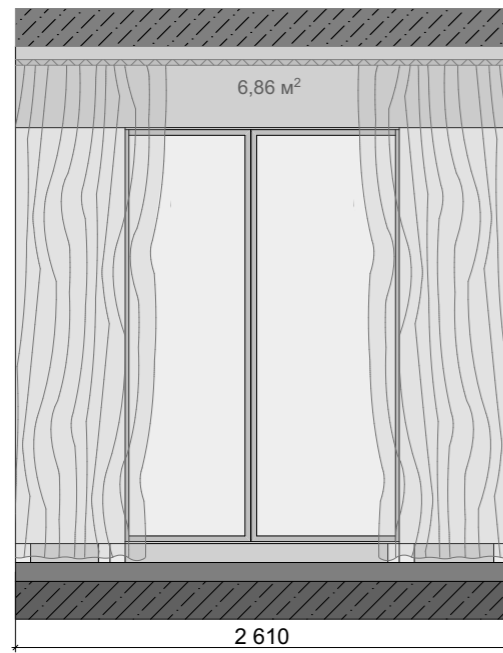

03

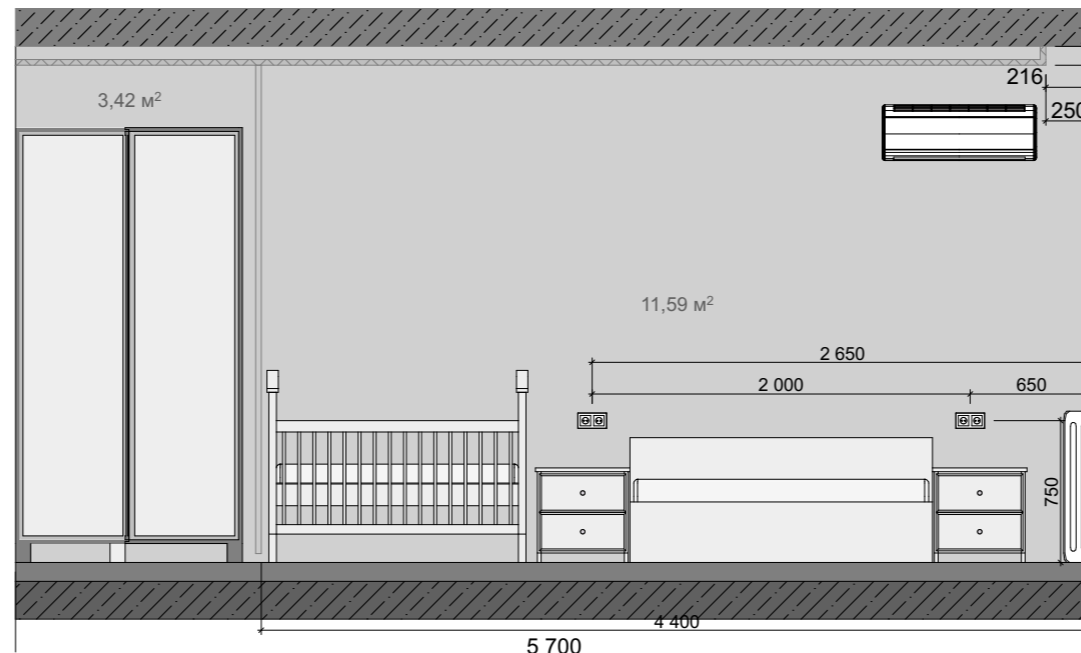

04

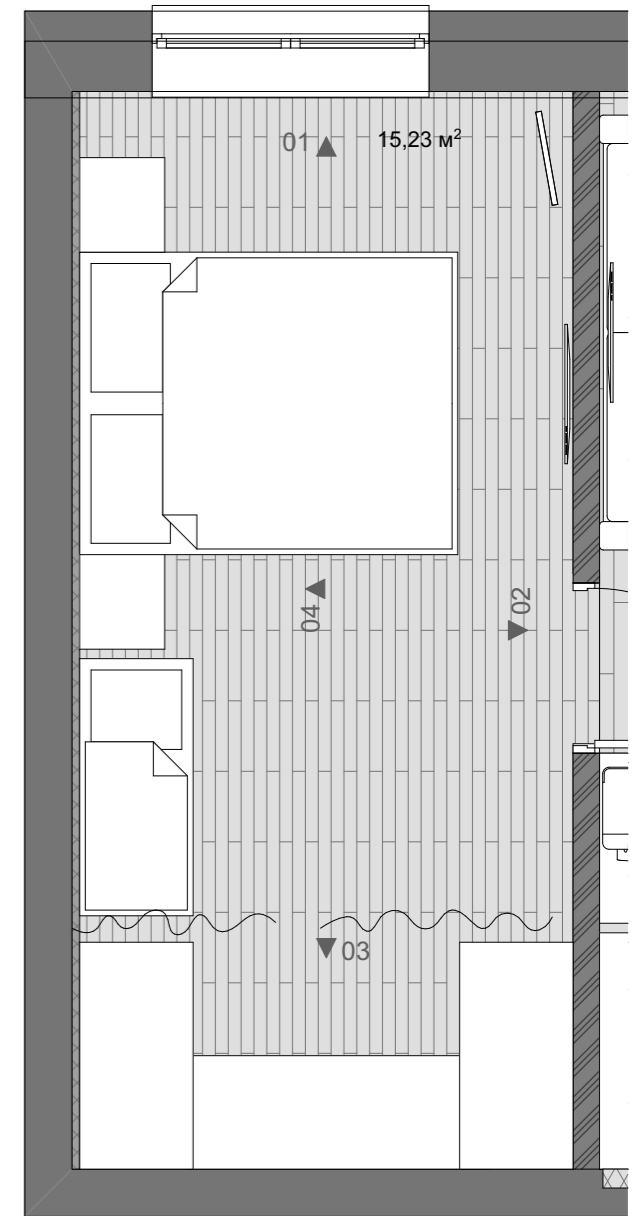

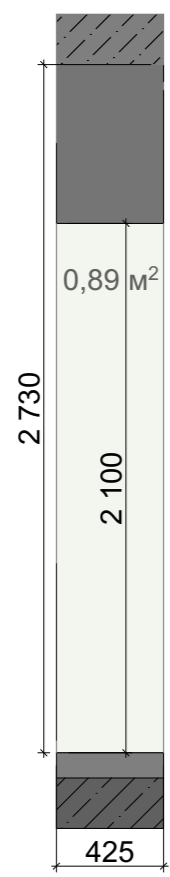

01

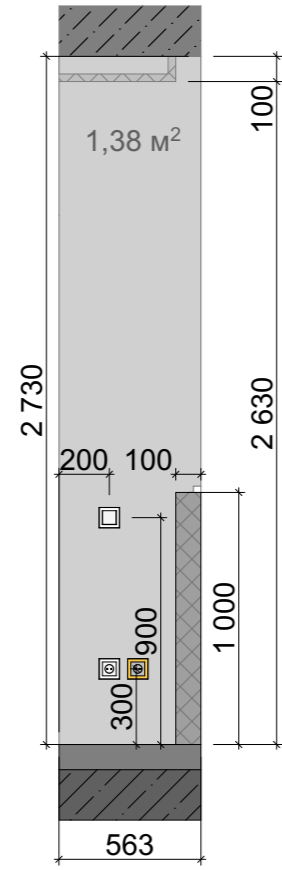

02

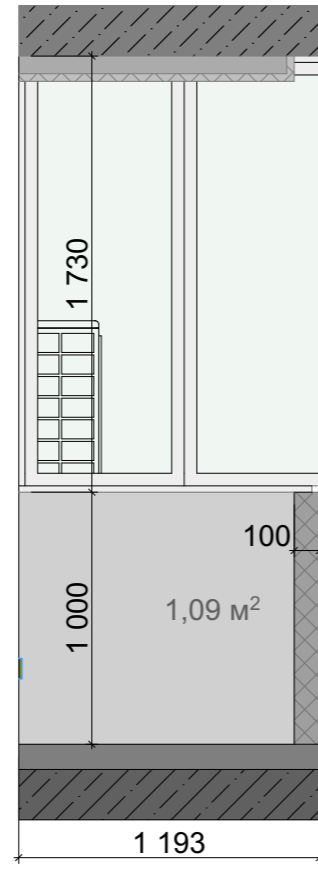

03

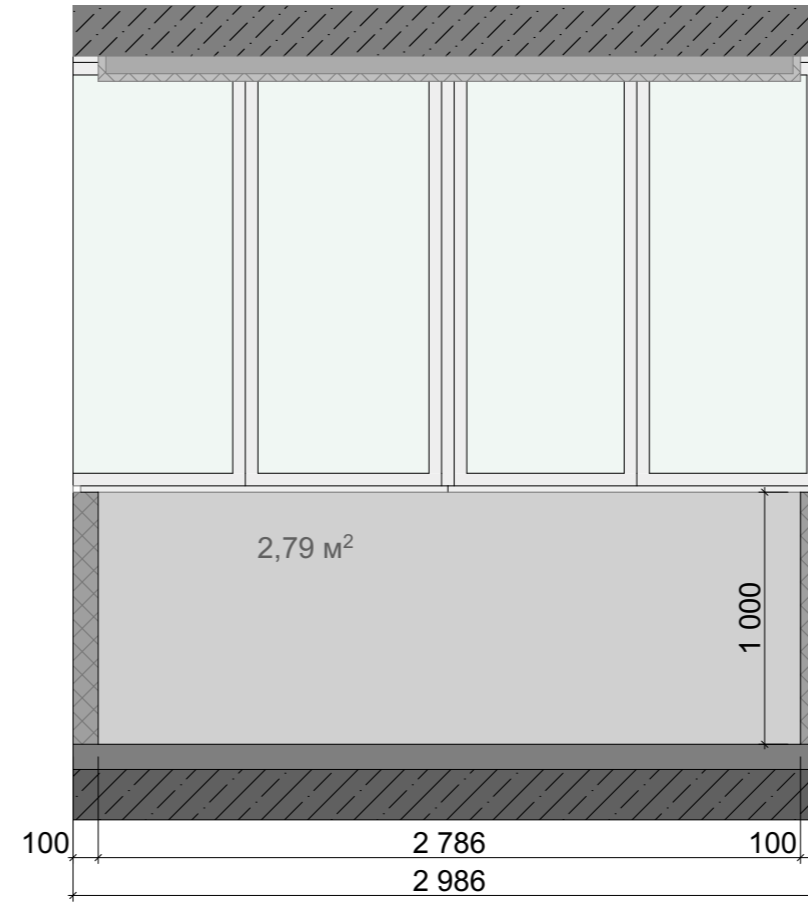

04

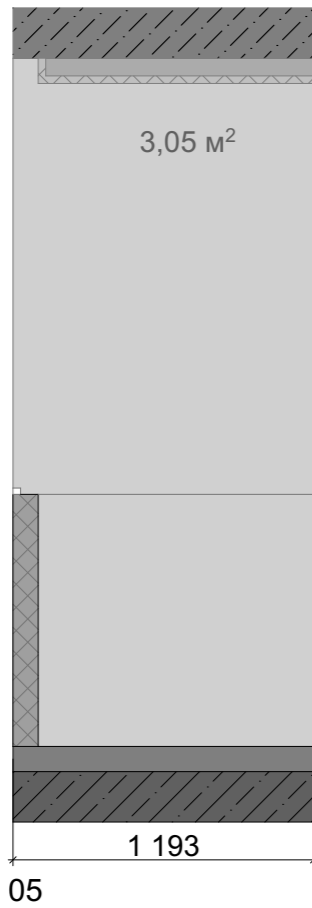

05

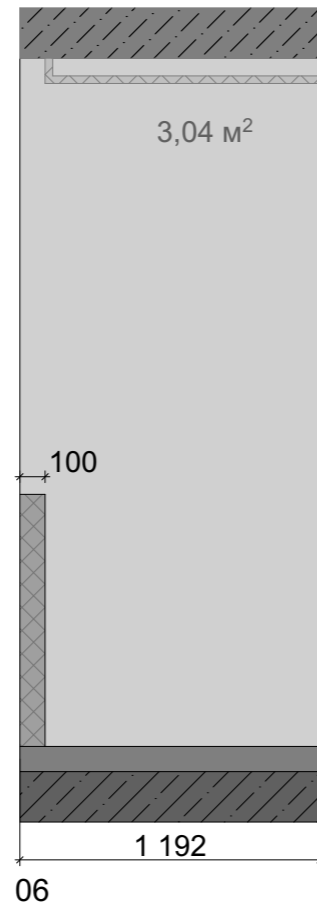

06

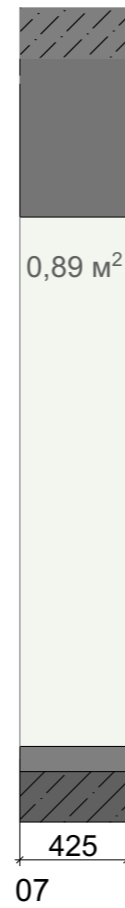

07

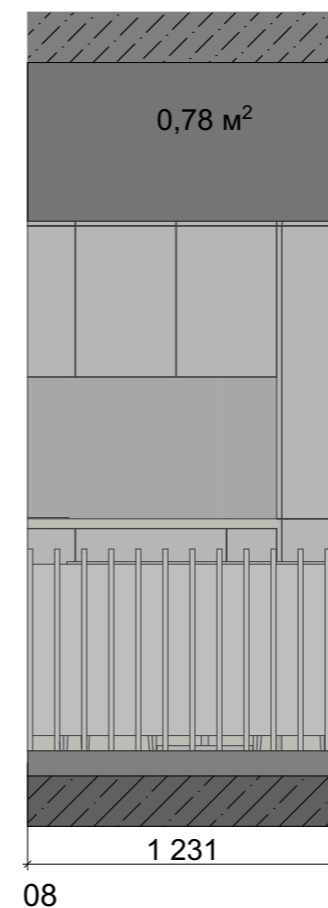

08

