



Il Complesso Conventuale di  
San Giovanni Battista  
degli Eremitiani al Carboneto

**LA "FRAVICA DELLA ECCLESIA REALE  
DE SANCTO JUANNE A CARVONARE"**

- PREESISTENZE
- SECOLO XIV
- SECOLO XV
- SECOLO XVI
- SECOLO XVII
- SECOLO XVIII
- SECOLO XIX
- SECOLO XX



- 1601: posta un'epigrafe in onore del Frate Cristiano Franco;
- 1619: primo restauro della cappella Miroballo;
- 1668: rifacimento ed intelaiatura del tetto della chiesa per 1300 ducati ad opera di Ferrante Santagata;
- 1671: rifacimento del coro ad opera di F. Santagata;
- 1675 ca.: secondo restauro della cappella Miroballo;
- 14 ott. 1688: inizio riparazione dei danni causati dal terremoto sotto il controllo di S.R.C.D. Antonio Caracciolo;
- 1699: restauro della Cappella Caracciolo del Sole;



SECOLO XVII

SECOLO XIV



- 11 ott.1329: con la prima donazione di alcune proprietà del nobile napoletano Gualtiero Galeota a frà' Dionigi di Burgo, si inizia la costruzione del primo nucleo del complesso con chiesa dedicata a San Giovanni Battista in una località extra moenia denominata *carboneto*. La posizione fuori dalle mura necessitava di costruzioni atte alla facile difensiva.
- 30 sett. 1343: seconda donazione di suoli di G. Galeota;
- 1343: Masuccio II esegue disegni iniziali per la chiesa;
- 22 nov. 1343: inizio dei lavori di edificazione della chiesa e del primo chiostro su concessione dell' Arcivescovo di Napoli Giovanni de Diano;
- 7 febb. 1347: ulteriori donazioni annue del Galeota per lavori alla fabbrica;
- 1380: Ladislao chiama a Napoli Antonio Baboccio di Piperno;

- 1708: Ferdinando Sanfelice restaura la cappella di S.Monica e la chiesa di S.Maria della Consolazione, progetta le nuove scalinate di accesso alla chiesa e lavora anche al complesso conventuale
- I metà: realizzazione delle gradinate della portaria;
- 1719: rifacimento della cappella dell'Epifania ad opera di G. Argento;
- 1733-39: la biblioteca viene spostata nei locali della Torre del Salvatore;
- Il metà: il soffitto della navata viene cassettonato, ornato di decori dorati e al centro viene inserita una tela opera del pittore napoletano Rossi;
- 1758: totale rifacimento della cappella di Castropignano, già cappella di S.Maria della Neve (1476);



SECOLO XVIII

SECOLO XV

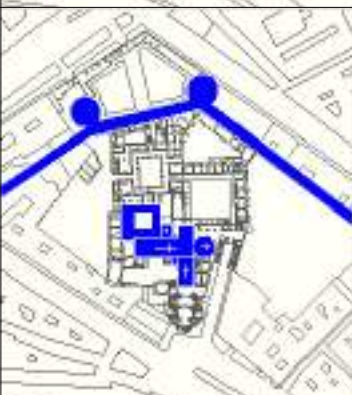

- 1400: Andrea Ciccione viene incaricato di ingrandimenti ed abbellimenti marmorei;
- 1414-28: la regina Giovanna II fa realizzare il monumento funebre del fratello Ladislao di Durazzo;
- 1418-27: si trasferisce lateralmente l'ingresso alla chiesa segnato da porte gotico di Leonardo da Besozzo;
- 1423: realizzazione della cappella del Presepe dei Recco;
- 1427: SerGianni Caracciolo fa realizzare la cappella Caracciolo del Sole a forma ottagonale esterna;
- 1440-50: posizionamento delle statue di Mosé, Elia e Sergianni esternamente alla cupola della cappella Caracciolo del Sole;
- 1441: Andrea da Firenze realizza il mausoleo di SerGianni Caracciolo; Leonardo da Besozzo esegue gli affreschi nella Cappella del Sole che assume forma interna cilindrica.
- 1448: si completa il sistema di murazioni e torri aragonesi

- 1799: le prime insurrezioni della Repubblica Partenopea avvengono in corrispondenza della Torre del Salvatore;
- 1808: il monastero subisce la dismissione da parte dell'esercito francese occupante; alla chiesa viene sottratto l'uso della Sacrestia mentre a questo uso viene adibita la cappella di Somma;
- 1821: il complesso conventuale ospita il Collegio Militare (Scuola di Marte) che ne adatta sia la parte della murazione tra le due torri, sia gli ambienti dei 3 chiostri;
- 1821: restauro degli affreschi nella cappella Caracciolo del Sole come da scritta ivi posta: "Gerlando Marsiglia di Sicilia dipinse in ottobre 1821 in unione del signor Fergola di Napoli";
- 1856: restauro curato da Federico Travaglini: decorazione della chiesa, sostituzione nel soffitto cassettonato della tela del Rossi, sostituzione del pregevole pavimento quattrocentesco;



SECOLO XIX

SECOLO XVI



- 1502: cappella S.Bartolomeo;
- 1504: concessione della cappella di S.Bartolomeo alla famiglia Recco;
- 1505: fondazione della cappella dell'Epifania;
- 1516: Cappella Caracciolo di Vico (arch. G.F.Donadio (Mormando)
- 1522: donazione da parte della contessa d'Ailano Ciancia Caracciolo per la costruzione del chiostro della Portaria;
- 1533: cappella del Crocefisso dei Seripando;
- 1546: cappella Caracciolo S.Erasmo;
- 1552: fondazione della biblioteca agostiniana;
- 1566: realizzazione della cappella di Somma;
- 1570: il Cardinale Peronimo Seripando lascia una cospicua eredità per la costruzione del terzo chiostro;
- 1583: monumento sepolcrale di Fabio Caracciolo;

- 4 ag. 1943: la caserma viene bombardata dagli alleati: uno spezzone incendiario distrugge l'intelaiatura lignea del tetto della navata della chiesa; viene distrutto l'intervento di restauro ottocentesco del Travaglini; nell'emergenza del dopoguerra si realizza un restauro che aveva l'intento di mettere in luce quanto di gotico rimanesse della struttura originale; vengono trasferiti i magnifici altari settecenteschi: quello principale (transetto di San Giovanni) e quello della Santa Monica furono trasferiti nella Santa Maria Consolatrice degli Afflitti. Quello presente in Caracciolo del Sole fu trasferito in una chiesa di provincia;
- 1950: la struttura conventuale diventa sede del distretto militare;
- 1975: la ex caserma diventa sede del deposito giudiziario;
- anni '80: l'ex struttura conventuale diventa procura circondariale;
- 1998: restauro della pavimentazione della Cappella del Sole



SECOLO XX

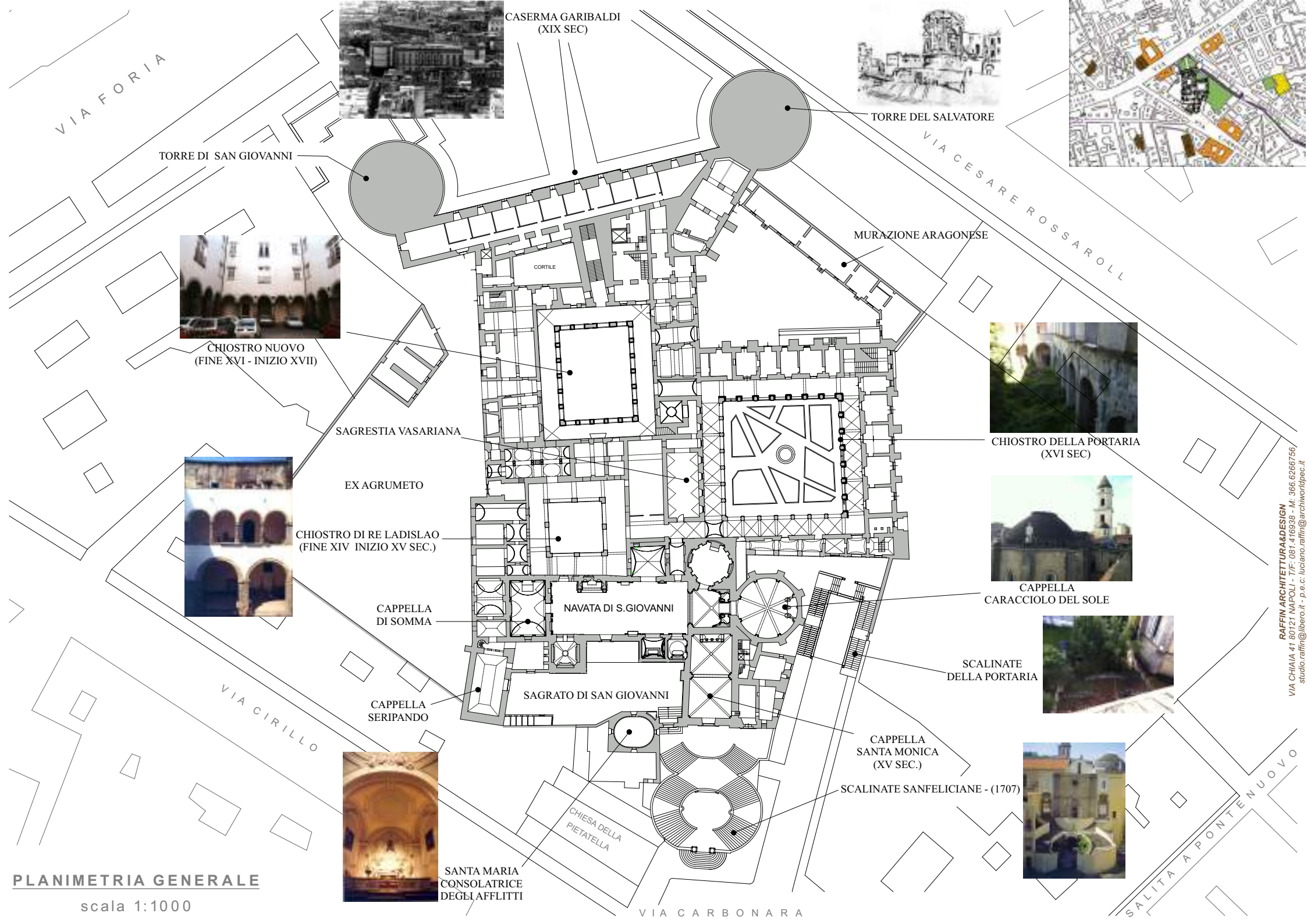

CASERMA GARIBALDI  
(XIX SEC)



TORRE DEL SALVATORE



VIA FORIA

TORRE DI SAN GIOVANNI

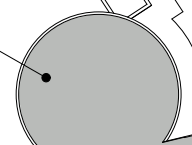

VIA CESARE ROSSAROLL

MURAZIONE ARAGONESE



CHIOSTRO NUOVO  
(FINE XVI - INIZIO XVII)

CORTILE

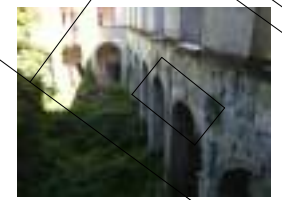

CHIOSTRO DELLA PORTARIA  
(XVI SEC)

SAGRESTIA VASARIANA

EX AGRUMETO



CHIOSTRO DI RE LADISLAO  
(FINE XIV INIZIO XV SEC.)



CAPPELLA  
CARACCIOLO DEL SOLE

CAPPELLA  
DI SOMMA

NAVATA DI S. GIOVANNI

SCALINATE  
DELLA PORTARIA



VIA CIRILLO

CAPPELLA  
SERIPANDO

SAGRATO DI SAN GIOVANNI

CAPPELLA  
SANTA MONICA  
(XV SEC.)

SCALINATE SANFELICIANE - (1707)



CHIESA DELLA  
PIETATELLA

SANTA MARIA  
CONSOLATRICE  
DEGLI AFFLITTI

SALITA A PONTENUOVO

VIA CARBONARA

**PLANIMETRIA GENERALE**

scala 1:1000

RAFFIN ARCHITETTURA&DESIGN  
VIA CHIAIA 41 80121 NAPOLI - T/F: 081.416939 - M: 366.6266756  
studio.raffin@libero.it - p.e.c: luciano.raffin@archiworldpec.it



NAVATA DI S.GIOVANNI



NAVATA DI S.GIOVANNI



CHIOSTRO DI RE LADISLAO

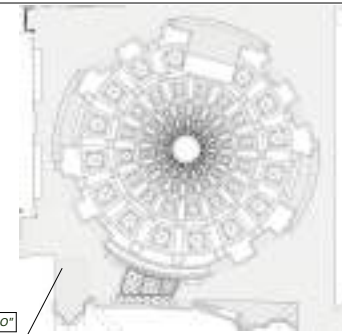

Cappella Caracciolo di Vico



INGRESSO ALLA CAPPELLA DI SOMMA

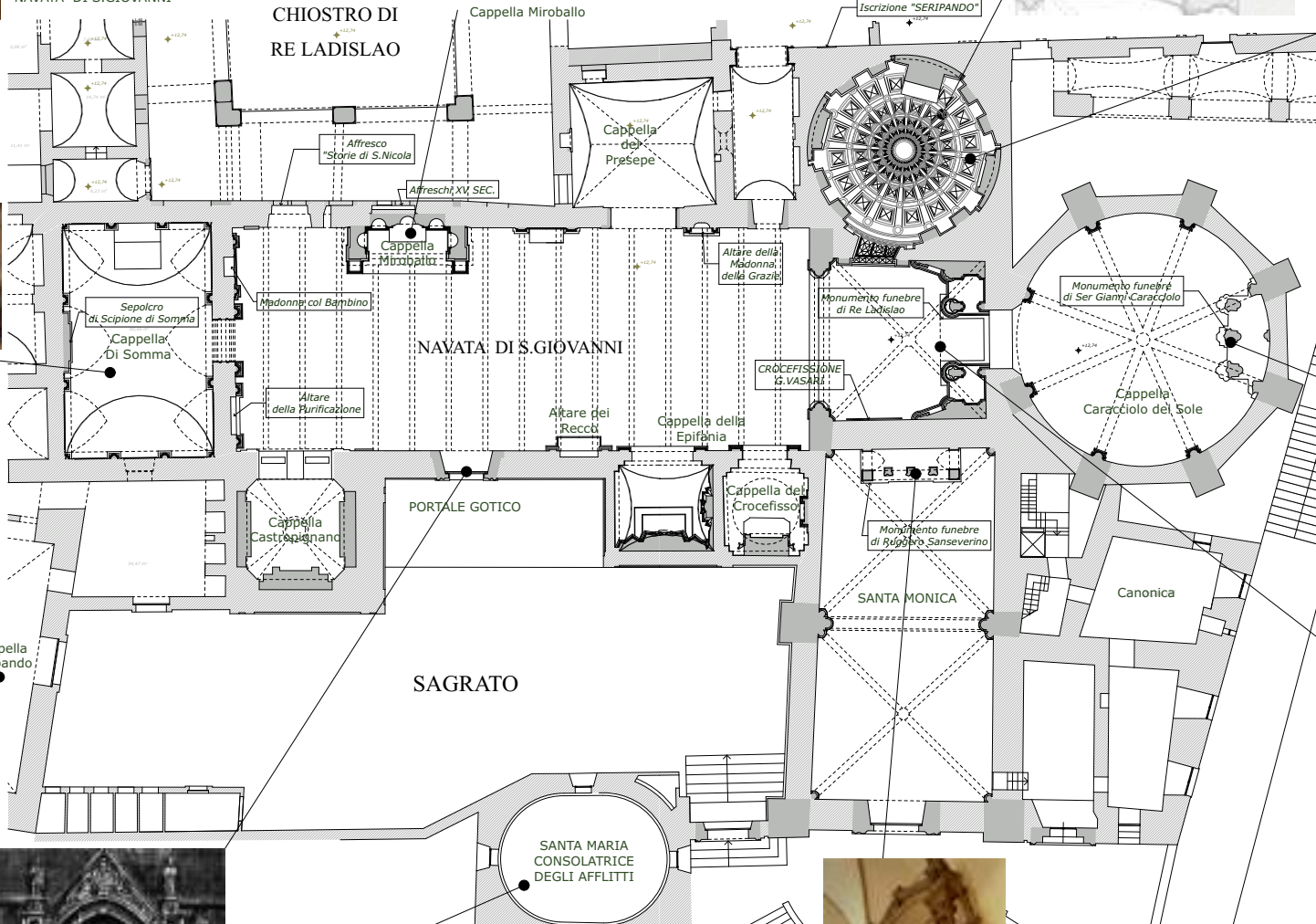

Cappella Seripando



PORTALE GOTICO



SANTA MARIA CONSOLATRICE DEGLI AFFLITTI



MONUMENTO FUNEBRE DI RUGGERO SANSEVERINO(1433)



Cappella Caracciolo del Sole



ALINARI: MONUMENTO FUNEBRE DI RE LADISLAO

PLANIMETRIA NAVATA

scala 1:300

Martedì 27 ottobre millesecentocinquanta. h: 15:30  
San Giovanni a Carbonara

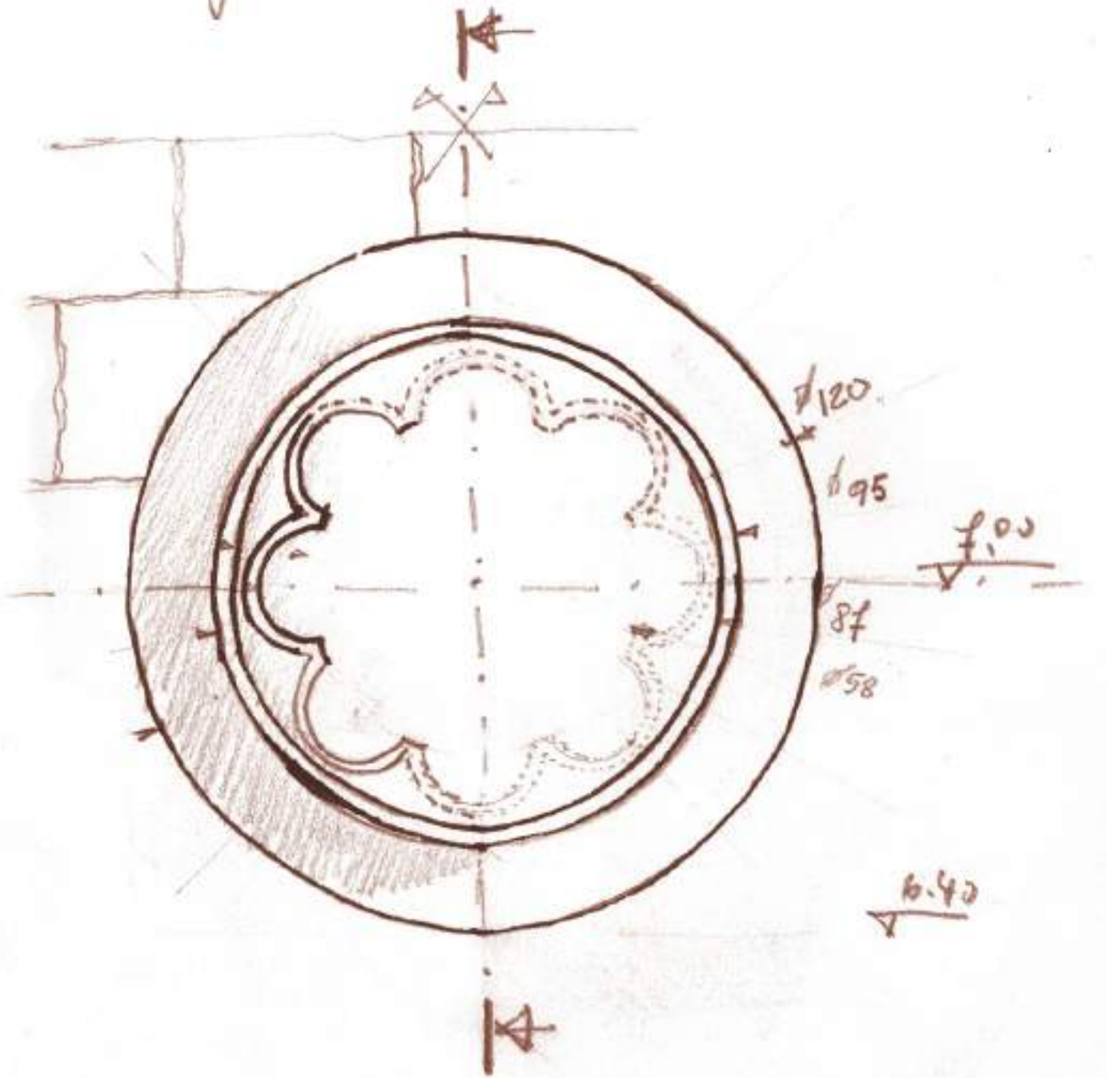

RAFFIN ARCHITETTURA&DESIGN

via Vittoria Colonna 14 80121 NAPOLI - T/F: 081.416938 - M: 366.6266756

lucianoraffin@hotmail.it - p.e.c: luciano.raffin@archiworldpec.it